

Contenido

Introducción.....	42	Resolución de problemas.....	75
Seguridad.....	46	Transporte, almacenamiento y eliminación.....	76
Montaje.....	52	Datos técnicos.....	77
Funcionamiento.....	58	Accesorios.....	78
Mantenimiento.....	67	Declaración de conformidad.....	80

Introducción

Descripción del producto

Las cortadoras HUSQVARNA K 770, K 770 OilGuard, K 770 Rescue y K 770 SmartGuard son máquinas portátiles y manuales con motor de combustión de 2 tiempos.

Uso previsto

El producto se utiliza para cortar materiales duros, como hormigón, mampostería, piedra y acero. No utilice el

producto para otras tareas. El producto solo debe usarlo usuarios profesionales con experiencia.

Trabajamos constantemente para mejorar la seguridad y la eficiencia durante el uso del producto. Póngase en contacto con su distribuidor para obtener más información.

Nota: La utilización de este producto podría estar restringida por regulaciones locales/nacionales.

Descripción del producto K 770, K 770 OilGuard

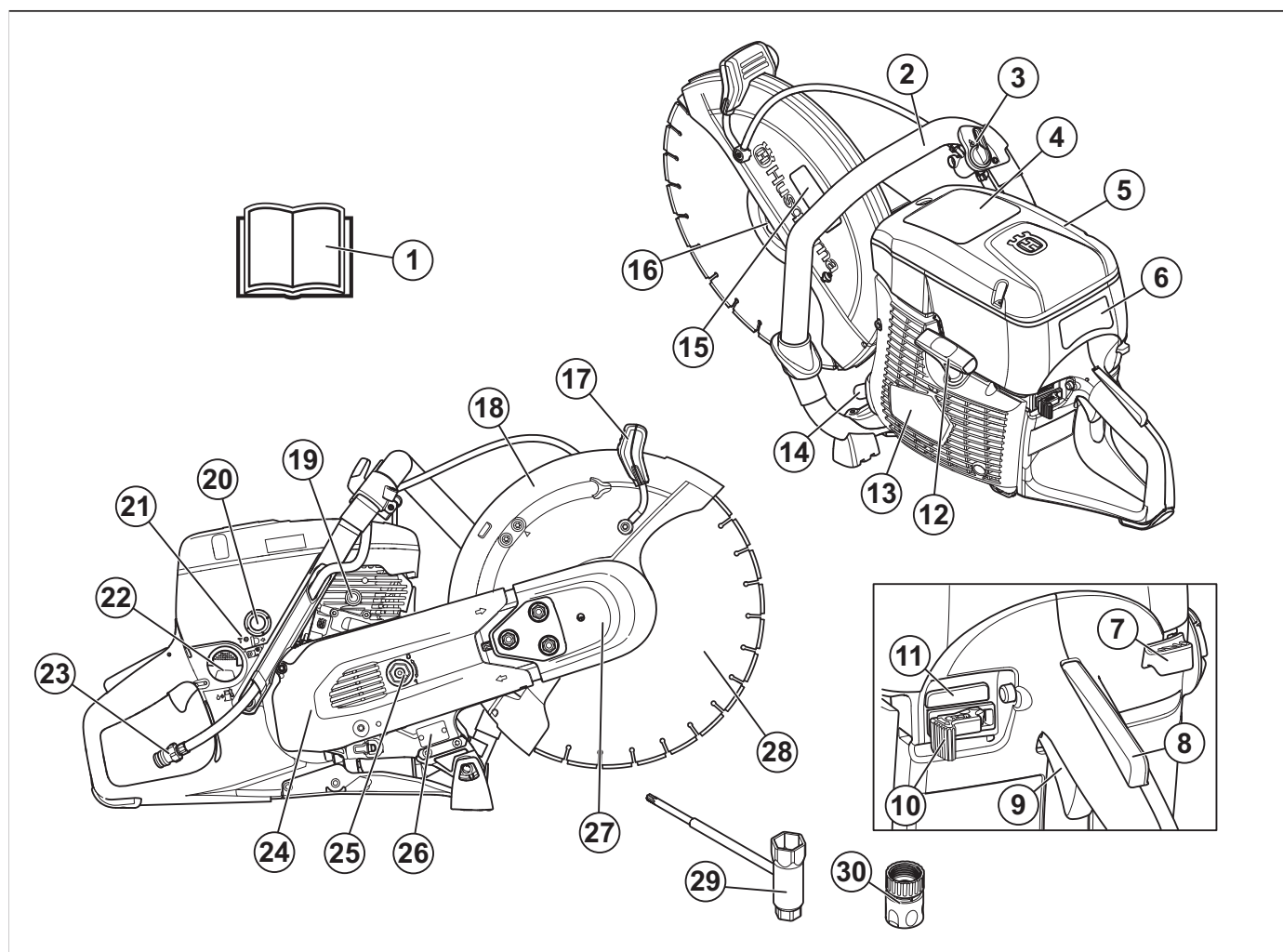

1. Manual de usuario
2. Mango delantero

3. Válvula de agua
4. Rótulo de advertencia

- 5. Cubierta del filtro de aire
- 6. Etiqueta de instrucciones de arranque
- 7. Control del estrangulador
- 8. Bloqueo del acelerador
- 9. Gatillo del acelerador
- 10. Botón de parada
- 11. Acoplar/desacoplar OilGuard (solo K 770 OilGuard)
- 12. Empuñadura de la cuerda de arranque
- 13. Cuerpo del mecanismo de arranque
- 14. Silenciador
- 15. Etiqueta del equipo de corte
- 16. Brida, eje, casquillo
- 17. Empuñadura de ajuste de la protección de disco
- 18. Protección del disco
- 19. Válvula de descompresión
- 20. Perilla de la bomba de combustible
- 21. T = Tornillo de ajuste del ralenti
- 22. Tapón del depósito de combustible
- 23. Conexión de agua con filtro
- 24. Protección trasera de la correa
- 25. Tensor de correa
- 26. Placa de identificación
- 27. Protección delantera de la correa
- 28. Disco de corte (no se incluye)
- 29. Llave combinada
- 30. Conexión de agua, GARDENA®

Descripción del producto K 770 Rescue

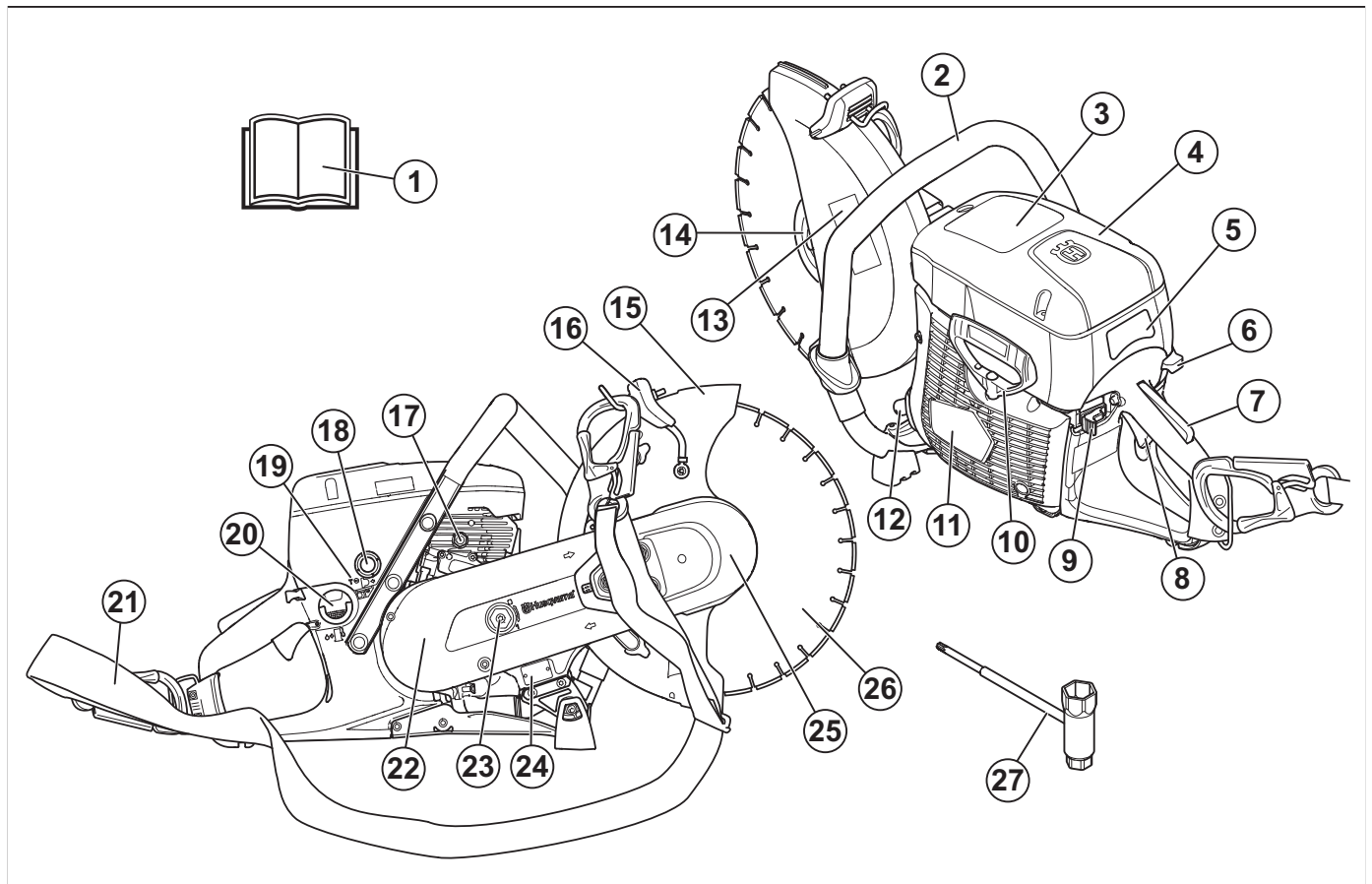

- 1. Manual de usuario
- 2. Mango delantero
- 3. Rótulo de advertencia
- 4. Cubierta del filtro de aire
- 5. Etiqueta de instrucciones de arranque
- 6. Control del estrangulador
- 7. Bloqueo del acelerador
- 8. Gatillo del acelerador
- 9. Botón de parada
- 10. Empuñadura de la cuerda de arranque
- 11. Cuerpo del mecanismo de arranque
- 12. Silenciador
- 13. Etiqueta del equipo de corte
- 14. Brida, eje, casquillo
- 15. Protección del disco
- 16. Empuñadura de ajuste de la protección de disco
- 17. Válvula de descompresión
- 18. Perilla de la bomba de combustible
- 19. T = Tornillo de ajuste del ralenti
- 20. Tapón del depósito de combustible
- 21. Correa para los hombros
- 22. Protección trasera de la correa
- 23. Tensor de correa
- 24. Placa de identificación
- 25. Protección delantera de la correa
- 26. Disco de corte (no se incluye)

Descripción del producto K 770 SmartGuard

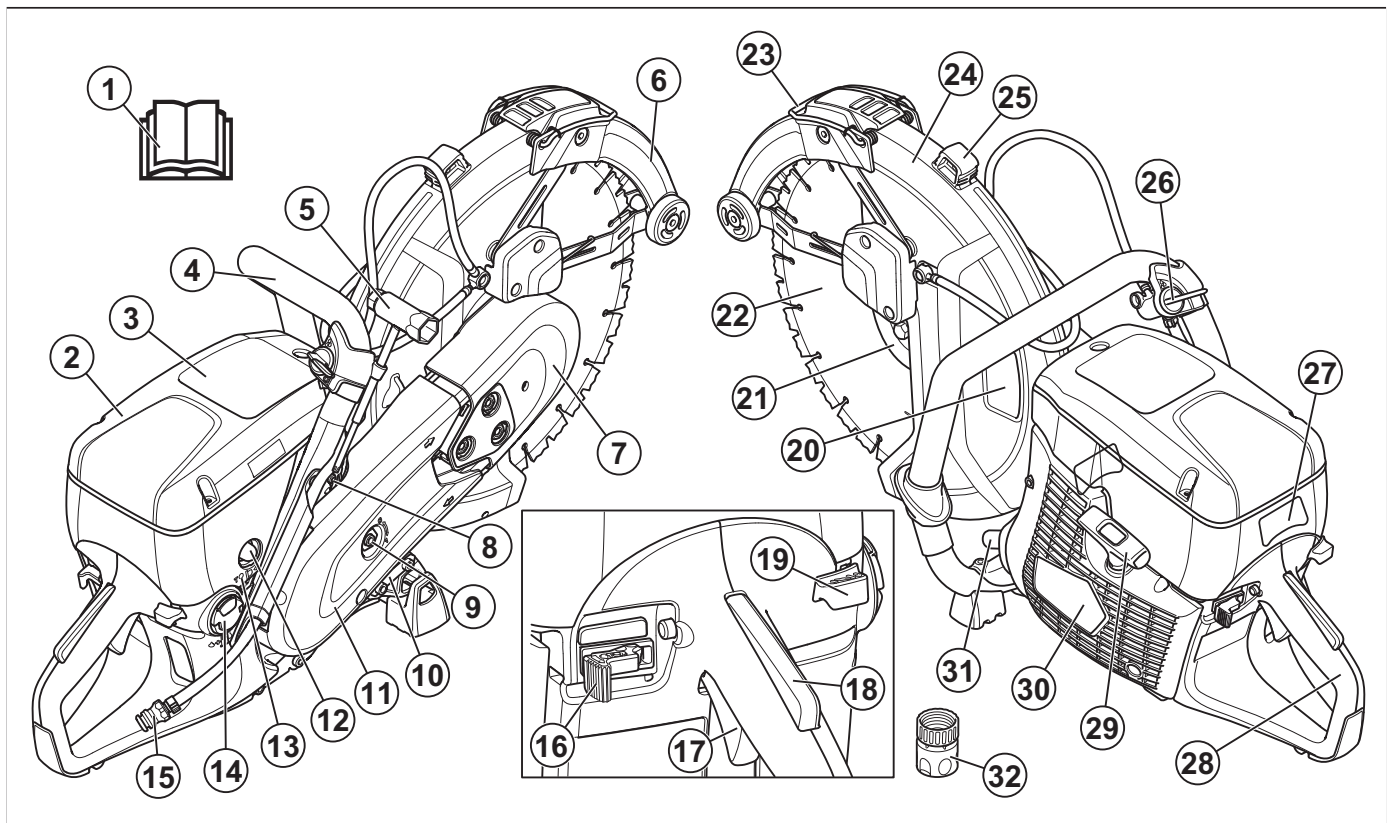

1. Manual de usuario
2. Cubierta del filtro de aire
3. Rótulo de advertencia
4. Mango delantero
5. Llave combinada
6. SmartGuard
7. Protección delantera de la correa
8. Válvula de descompresión
9. Tensor de correa
10. Placa de identificación
11. Protección trasera de la correa
12. Perilla de la bomba de combustible
13. T = Tornillo de ajuste del ralentí
14. Tapón del depósito de combustible
15. Conexión de agua con filtro
16. Botón de parada
17. Gatillo del acelerador
18. Bloqueo del acelerador
19. Control del estrangulador
20. Etiqueta del equipo de corte
21. Brida, eje, casquillo
22. Disco de corte circular
23. Asa SmartGuard
24. Protección del disco
25. Empuñadura de ajuste de la protección de disco
26. Válvula de agua
27. Etiqueta de instrucciones de arranque

28. Mango trasero
29. Empuñadura de la cuerda de arranque
30. Cuerpo del mecanismo de arranque
31. Silenciador
32. Conexión de agua GARDENA®

Símbolos que aparecen en el producto



ADVERTENCIA: Este producto puede ser peligroso y ocasionar daños graves o mortales tanto al operador como a cualquier otra persona. Tenga cuidado y utilice el producto correctamente.



Lea atentamente el manual de usuario y asegúrese de que entiende las instrucciones antes de utilizar este producto.



Utilice casco protector, protectores auriculares, protección ocular y protección respiratoria homologados. Consulte la sección *Equipo de protección personal en la página 48*.



Durante el corte se genera polvo. El polvo puede causar lesiones si se inhala. Utilice protección respiratoria homologada. Evite inhalar los gases de escape. Procure que haya buena ventilación.



¡ADVERTENCIA! Las reculadas pueden ser repentinas, rápidas y violentas, lo que podría causar accidentes mortales. Lea las instrucciones y asegúrese de entender su contenido antes de utilizar el producto. Consulte la sección *Reculadas en la página 58*.



Las chispas generadas por el disco de corte pueden prender el combustible, madera, ropa, hierba seca u otros materiales inflamables.



Asegúrese de que el disco de corte no presente fisuras ni otros daños.



No utilice hojas de sierra circulares.



Estrangulador

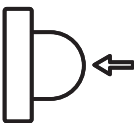

Perilla de la bomba de combustible



Válvula de descompresión



Empuñadura de la cuerda de arranque



Utilice una mezcla de combustible de gasolina y aceite.



Este producto cumple con las directivas vigentes de la UE.



Las emisiones sonoras en el entorno cumplen con las directivas CE vigentes. Las emisiones sonoras del producto se especifican en *Datos técnicos en la página 77* y en la etiqueta.

Nota: Los demás símbolos o etiquetas que aparecen en el producto corresponden a requisitos de homologación especiales para algunos mercados.

Etiqueta de instrucciones de arranque

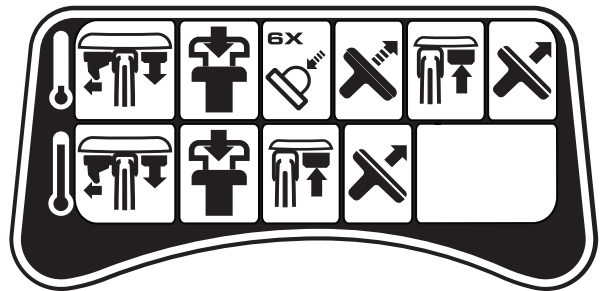

Consulte *Arranque del producto con el motor frío en la página 65* y *Arranque del producto con el motor caliente en la página 66* para ver las instrucciones.

Etiqueta del equipo de corte

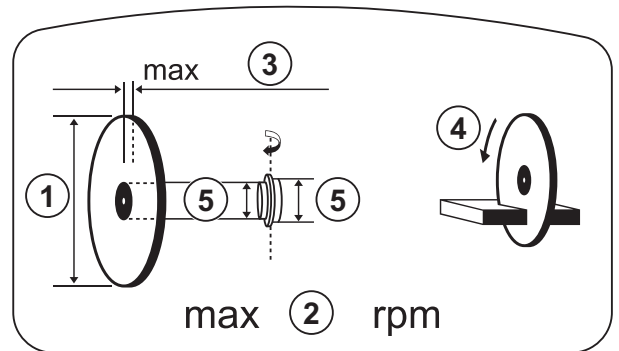

1. Diámetro del disco de corte
2. Velocidad máxima del eje de salida
3. Grosor máximo del disco
4. Sentido de rotación
5. Dimensiones del buje

Placa de identificación

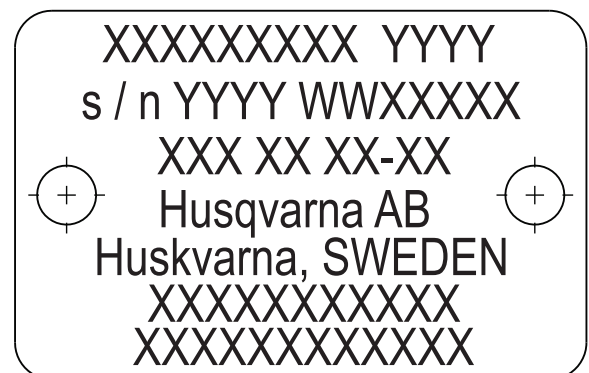

Fila 1: Marca, modelo (X, Y)

Fila 2: N.º de serie con fecha de fabricación (A, S, X):
año, semana, n.º de secuencia

Fila 3: N.º de producto (X)

Fila 4: Fabricante

Fila 5: Dirección del fabricante

Filas 6-7: Homologación de la UE o número MEIN
chino, si es aplicable

Emisiones Euro V



ADVERTENCIA: La manipulación del motor anula la homologación de la UE de este producto.

Daños en el producto

No nos hacemos responsables de los daños que pueda sufrir el producto si:

- El producto se ha reparado incorrectamente.
- El producto se ha reparado con piezas que no eran del fabricante o no autorizadas por el fabricante.
- El producto tiene un accesorio que no es del fabricante o no está autorizado por este.
- El producto no se ha reparado en un centro de servicio autorizado o por un organismo homologado.

Seguridad

Definiciones de seguridad

Las advertencias, precauciones y notas se utilizan para destacar información especialmente importante del manual.



ADVERTENCIA: Indica un riesgo de lesiones o incluso de muerte del usuario o de las personas cercanas si no se respetan las instrucciones del manual.



PRECAUCIÓN: Indica un riesgo de daños en el producto, otros materiales o el área adyacente si no se respetan las instrucciones del manual.

Nota: Se usa para proporcionar más información necesaria en una situación determinada.

Instrucciones generales de seguridad



ADVERTENCIA: Lea las siguientes instrucciones de advertencia antes de utilizar el producto.

- Una cortadora es una herramienta peligrosa que puede causar daños graves e incluso mortales si se usa de forma incorrecta o descuidada. Es muy importante que lea y comprenda el contenido de este manual de instrucciones. También se recomienda que los operarios sin experiencia previa reciban instrucciones prácticas antes de utilizar el producto.
- No modifique el producto. Las modificaciones en el producto que no estén aprobadas por el fabricante pueden causar daños graves o la muerte.
- No utilice el producto si sospecha que alguien ha podido modificarlo.

- Utilice siempre accesorios y piezas de repuesto originales. Los accesorios y las piezas de repuesto que no estén aprobados por el fabricante pueden causar daños graves o la muerte.
- Mantenga el producto limpio. Asegúrese de que puede leer claramente las etiquetas.
- No permita nunca que los niños ni personas sin formación utilicen el producto o realicen tareas de mantenimiento.
- No permita que nadie utilice el producto a menos que haya leído y comprendido el contenido del manual de usuario.
- Solo las personas autorizadas pueden manejar el producto.
- Este producto genera un campo electromagnético durante el funcionamiento. Este campo puede, en determinadas circunstancias, interferir en implantes médicos activos o pasivos. Para reducir el riesgo de daños graves o mortales, recomendamos que las personas que utilizan implantes médicos consulten a su médico y al fabricante del implante antes de usar este producto.
- La información de este manual de usuario nunca es un sustituto de competencia y experiencia profesional. Si se encuentra en una situación de inseguridad, deténgase y consulte a un experto. Acuda a su distribuidor. Evite los trabajos para los que no se sienta suficientemente cualificado.

Instrucciones de seguridad para el funcionamiento



ADVERTENCIA: Lea las siguientes instrucciones de advertencia antes de utilizar el producto.

- No utilice la cortadora hasta que haya comprendido los efectos de la reculada y la forma de evitarla. Consulte la sección *Reculadas en la página 58*.
- Lleve a cabo las comprobaciones de seguridad y siga las instrucciones de mantenimiento y servicio

descritas en este manual de usuario. Determinadas tareas de mantenimiento y servicio deben llevarse a cabo en un taller de servicio autorizado. Consulte la sección *Introducción en la página 67*.

- No utilice el producto si está defectuoso.
- No utilice el producto si está cansado, enfermo o si se encuentra bajo los efectos de alcohol, drogas o medicamentos. Esto puede tener efectos no deseados sobre su visión, capacidad de reacción, coordinación o criterio.
- No arranque el producto sin que esté montada la correa y su cubierta. De lo contrario, el embrague puede salir despedido y causar lesiones.
- Las chispas del disco de corte pueden causar un incendio en materiales como gasolina, gas, madera, ropa y hierba seca.
- No corte material de amianto.

Seguridad en el área de trabajo



ADVERTENCIA: Lea las siguientes instrucciones de advertencia antes de utilizar el producto.

- La distancia de seguridad para la cortadora es de 15 m (50 pies). Asegúrese de que no haya personas ni animales en la zona de trabajo.
- No utilice el producto hasta que la zona de trabajo esté despejada; además, debe tener los pies y el cuerpo en una posición estable.
- Preste atención a las personas, objetos y situaciones que puedan impedir el funcionamiento seguro del producto.
- Asegúrese de que ningún objeto ni ninguna persona pueden entrar en contacto con el equipo de corte ni recibir el impacto de piezas lanzadas por el disco.
- No utilice el producto con niebla, lluvia, vientos fuertes, climas fríos, riesgos de rayos u otras malas condiciones meteorológicas. El uso del producto en malas condiciones meteorológicas puede tener un efecto negativo en su capacidad de atención. El mal tiempo puede causar condiciones de trabajo peligrosas, como superficies resbaladizas.
- Durante el funcionamiento del producto, asegúrese de que ningún material se pueda soltar y caer, con el consiguiente riesgo de lesiones para el operador que esto supondría.
- Tenga mucho cuidado cuando utilice el producto en una pendiente.
- Mantenga la zona de trabajo limpia y despejada.
- Antes de utilizar el producto, averigüe si hay peligros ocultos en la zona de trabajo, como cables eléctricos, agua, tuberías de gas y sustancias inflamables. Si el producto se topa con un objeto oculto, detenga el motor de inmediato y examine el producto y el objeto. No reanude las operaciones con el producto sin cerciorarse antes de que sea seguro seguir trabajando.

- Antes de cortar un bidón, una tubería u otro recipiente, asegúrese de que no contiene material inflamable o de otro tipo que pueda causar incendios o explosiones.

Seguridad respecto a las vibraciones



ADVERTENCIA: Lea las siguientes instrucciones de advertencia antes de utilizar el producto.

- Durante el funcionamiento del producto, las vibraciones pasan del producto al operador. El uso frecuente y continuo del producto puede causar lesiones en el operador o aumentar la gravedad de las mismas. Se pueden producir lesiones en los dedos, las manos, las muñecas, los brazos, los hombros, los nervios, el riego sanguíneo u otras partes del cuerpo. Las lesiones pueden ser debilitantes o permanentes, y pueden aumentar en intensidad durante semanas, meses o años. Entre las posibles lesiones se incluyen los daños en el sistema circulatorio, el sistema nervioso, las articulaciones y otras estructuras corporales.
- Pueden aparecer síntomas durante el uso del producto o en otro momento. Si tiene síntomas y sigue utilizando el producto, los síntomas pueden aumentar o hacerse permanentes. Si aparecen estos u otros síntomas, solicite asistencia médica:
 - Entumecimiento, pérdida de sensibilidad, hormigueo, pinchazos, dolor, quemaduras, punzadas, rigidez, torpeza, pérdida de la fuerza normal o cambios en el color o el estado de la piel.
- Los síntomas pueden aumentar a bajas temperaturas. Utilice ropa de abrigo y mantenga las manos calientes y secas cuando utilice el producto en entornos fríos.
- Realice las tareas de mantenimiento y use el producto siguiendo las instrucciones del manual de usuario para mantener un nivel de vibración adecuado.
- El producto cuenta con un sistema amortiguador de vibraciones que reduce las vibraciones que el manillar transmite al operador. Deje que el producto haga el trabajo. No empuje el producto con fuerza. Sujete el producto ligeramente por el manillar, pero asegúrese de que lo controla y maneja de forma segura. No introduzca el manillar en los topes más de lo necesario.
- Las manos deben colocarse únicamente en los mangos. Aleje el resto de partes del cuerpo del producto.
- Detenga el producto inmediatamente si se producen fuertes vibraciones de manera repentina. No siga utilizándolo sin haber retirado antes la causa del aumento de las vibraciones.
- El producto vibra más si se corta granito u hormigón duro. El producto vibrará más si el equipo de corte

es del tipo incorrecto o está mal afilado, desafilado o defectuoso.

Seguridad de los gases de escape



ADVERTENCIA: Lea las siguientes instrucciones de advertencia antes de utilizar el producto.

- Los gases de escape del motor contienen monóxido de carbono, que es un gas inodoro, tóxico y muy peligroso. La inhalación de monóxido de carbono puede causar la muerte. Como el monóxido de carbono es inodoro y no se puede ver, no es posible detectarlo. Uno de los síntomas de la intoxicación por monóxido de carbono es el mareo, pero es posible quedar inconsciente sin darse cuenta si la concentración o la cantidad de monóxido de carbono son suficientes.
- Los gases de escape también contienen hidrocarburos sin quemar, incluido benceno. La inhalación prolongada puede causar problemas de salud.
- Los gases de escape que sí se pueden ver u oler también contienen monóxido de carbono.
- No utilice un producto con motor de combustión en interiores ni en zonas que no estén bien ventiladas.
- No inhale los gases de escape.
- Asegúrese de que el flujo de aire de la zona de trabajo es suficiente. Esto es muy importante cuando se utiliza el producto en zanjas u otras áreas de trabajo pequeñas en las que los gases de escape se pueden acumular fácilmente.

Seguridad contra el polvo



ADVERTENCIA: Lea las siguientes instrucciones de advertencia antes de utilizar el producto.

- El funcionamiento del producto puede causar polvo en el aire. El polvo puede causar lesiones graves y problemas de salud crónicos. Son varias las autoridades que consideran nocivo el polvo de sílice. Estos son algunos ejemplos de estos problemas de salud:
 - Enfermedades pulmonares mortales, como bronquitis crónica, silicosis y fibrosis pulmonar
 - Cáncer
 - Defectos congénitos
 - Inflamación cutánea
- Utilice el equipo correcto para reducir la concentración de polvo y humo en el aire y para disminuir el polvo en el equipo de trabajo, las superficies, la ropa y las partes del cuerpo. Algunas de las posibles medidas de control son los sistemas de recogida de polvo y los pulverizadores de agua para atrapar el polvo. Reduzca el polvo en el origen siempre que sea posible. Asegúrese de que el

equipo está correctamente instalado y se utiliza bien, y que se realiza el mantenimiento periódico.

- Utilice protección respiratoria homologada. Asegúrese de que la protección respiratoria es válida para los materiales peligrosos de la zona de trabajo.
- Asegúrese de que el flujo de aire sea suficiente en la zona de trabajo.
- Si es posible, dirija el escape del producto de tal forma que no aumente la concentración de polvo en el aire.

Equipo de protección personal



ADVERTENCIA: Lea las siguientes instrucciones de advertencia antes de utilizar el producto.

- Utilice siempre un equipo de protección personal homologado durante el uso del producto. El equipo de protección personal no elimina el riesgo de lesiones, pero reduce su efecto en caso de accidente. Pida a su distribuidor que le asesore en la elección del equipo.
- Utilice un casco protector homologado.
- Utilice protección auditiva homologada. La exposición prolongada al ruido puede causar daños crónicos en el oído. Cuando use protectores auriculares, preste atención a las señales o llamadas de advertencia. Quítese siempre la protección de oídos en cuanto se detenga el motor.
- Utilice protección ocular homologada para reducir el riesgo de lesiones debido a objetos que puedan salir despedidos. Si utiliza un protector facial, debe utilizar también gafas protectoras homologadas. Por gafas protectoras homologadas se entienden las que cumplen con la norma ANSI Z87.1 para EE.UU. o EN 166 para países de la UE. El visor debe cumplir con la norma EN 1731.
- Use guantes resistentes.
- Utilice protección respiratoria homologada. El uso de productos como cortadoras, amoladoras o taladradoras que lijan o sueltan material pueden generar polvo y vapores que pueden contener productos químicos perniciosos. Compruebe la naturaleza del material que pretende procesar y utilice una máscara respiratoria adecuada.
- Utilice prendas de vestir ceñidas, resistentes y cómodas que permitan libertad de movimientos total. El proceso de corte genera chispas que podrían prender fuego a la ropa. HUSQVARNA recomienda que lleve ropa de algodón pirorretardante o de tejidos vaqueros duros. No lleve ropa de materiales como nailon, poliéster o rayón. Si estos materiales empezaran a arder, podrían derretirse y adherirse a la piel. No lleve pantalones cortos.
- Use botas con puntera de acero y suela antideslizante.

- Tenga siempre a mano el kit de primeros auxilios.

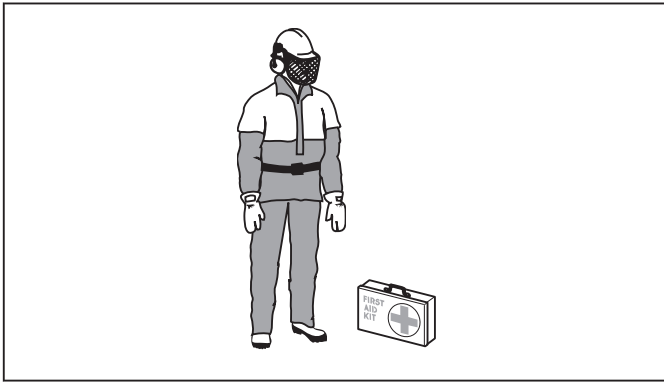

- Las chispas podrían proceder del silenciador o del disco de corte. Tenga siempre un extintor de incendios a su disposición.

Dispositivos de seguridad en el producto



ADVERTENCIA: Lea las siguientes instrucciones de advertencia antes de utilizar el producto.

- No utilice ningún producto con dispositivos de seguridad dañados o que no funcionen correctamente.
- Realice una comprobación de los dispositivos de seguridad con frecuencia. Si los dispositivos de seguridad están dañados o no funcionan correctamente, póngase en contacto con su taller de servicio HUSQVARNA autorizado.
- No modifique los dispositivos de seguridad.
- No utilice el producto si las placas protectoras, las cubiertas de protección, los interruptores de seguridad u otros dispositivos de protección no están instalados o están dañados.

Bloqueo del acelerador

El bloqueo del acelerador evita el uso accidental del acelerador. Si coloca la mano en el mango y presiona el bloqueo del acelerador (A), se desbloqueará el acelerador (B). Al soltar el mango, el acelerador y el bloqueo del acelerador vuelven a sus posiciones iniciales. Esta función bloquea el acelerador cuando el producto se encuentra a ralentí.

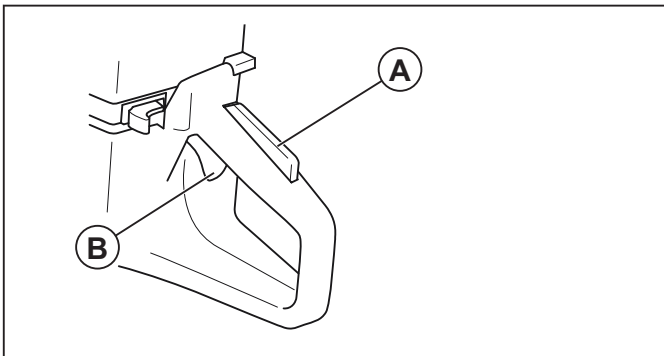

Comprobación del bloqueo del acelerador

1. Asegúrese de que el acelerador está bloqueado en la posición de ralentí cuando el bloqueo se suelta.

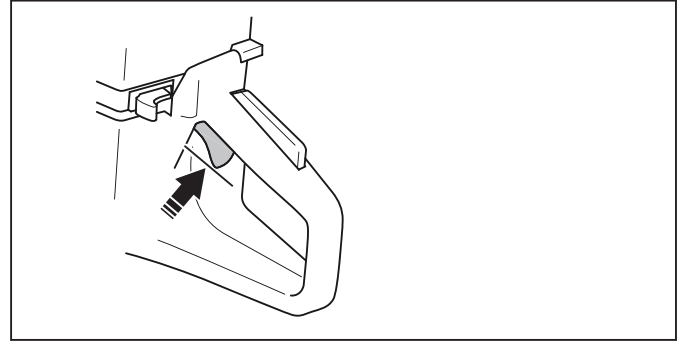

2. Presione el bloqueo del acelerador y asegúrese de que vuelve a su posición al soltarlo.

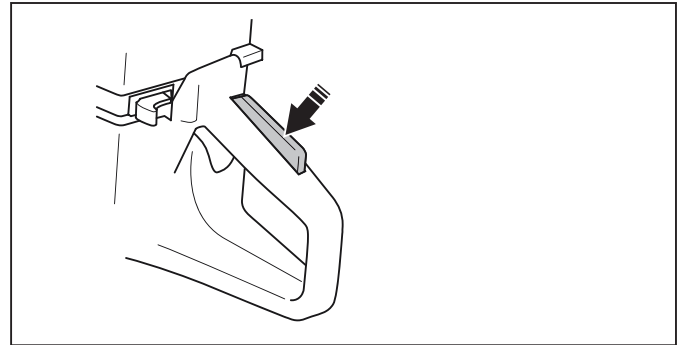

3. Compruebe que el acelerador y el bloqueo del acelerador se muevan con facilidad y que los muelles de retorno funcionen correctamente.

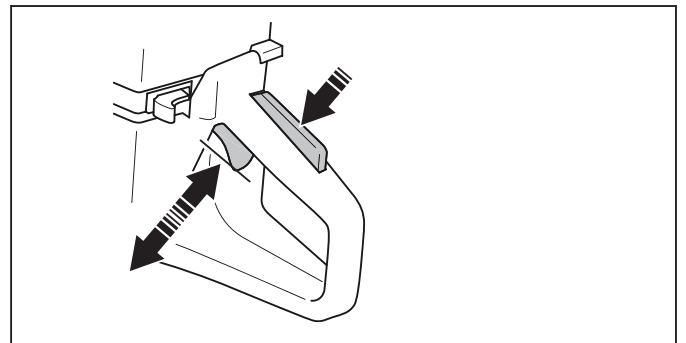

4. Ponga en marcha el producto y acelere al máximo.
5. Suelte el acelerador y compruebe que el disco de corte se detiene y que permanece inmóvil.
6. Si el disco de corte gira en la posición de ralentí, ajuste el régimen de ralentí. Consulte la sección *Para ajustar el régimen de ralentí en la página 73*.

Comprobación del interruptor de parada

1. Arranque el motor. Consulte *Arranque del producto con el motor frío en la página 65*

2. Ponga el interruptor de parada en la posición de parada. El motor se debe detener.

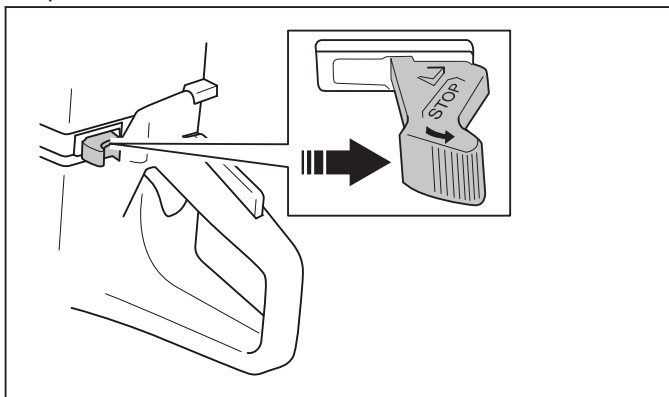

Protección del disco de corte y SmartGuard (opcional)



ADVERTENCIA: Compruebe que la protección del disco y la SmartGuard estén bien montadas antes de arrancar el producto. No utilice el producto si falta la protección del disco o la SmartGuard, están defectuosas o presentan fisuras.

La protección del disco (A) y la SmartGuard (B) están instaladas por encima del disco de corte (C). Evitan las lesiones ocasionadas si algún trozo de disco o material cortado sale despedido hacia el operador.

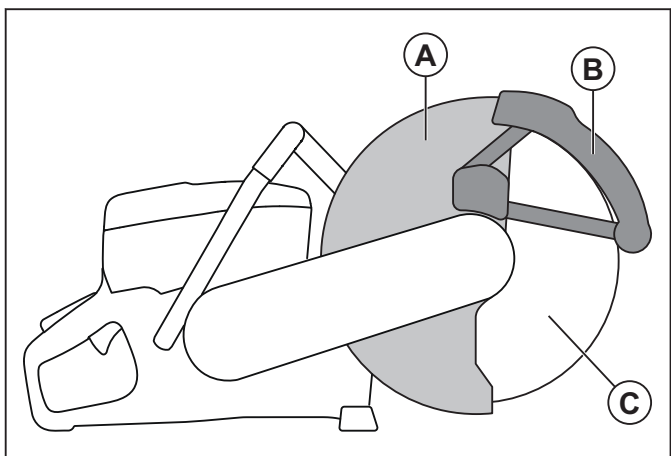

La SmartGuard está accionada por muelle y siempre debe moverse libremente y retraerse a su posición inicial por la fuerza del muelle.

Para examinar el disco y su protección



ADVERTENCIA: Un disco de corte dañado puede ocasionar lesiones.

1. Asegúrese de que el disco de corte esté montado correctamente y que no esté dañado.
2. Asegúrese de que la protección del disco no presente grietas ni desperfectos.
3. Sustituya el disco si está dañado.

Comprobación de la SmartGuard



ADVERTENCIA: Una SmartGuard dañada puede causar lesiones.



PRECAUCIÓN: La SmartGuard es una protección de plástico y puede dañarse por el calor durante el corte en seco intenso de metal con discos abrasivos con aglomerante. No realice cortes de metal en seco intensos y deje que el producto se enfríe entre los cortes. Para un corte de metal intenso con la SmartGuard, le recomendamos cortar en húmedo con discos de diamante soldados al vacío, como VARI-CUT FR3.

1. Asegúrese de que la SmartGuard no presente fisuras ni desperfectos.
2. Asegúrese de que la SmartGuard se mueva libremente sin demasiado juego y se retrae por la fuerza del muelle.

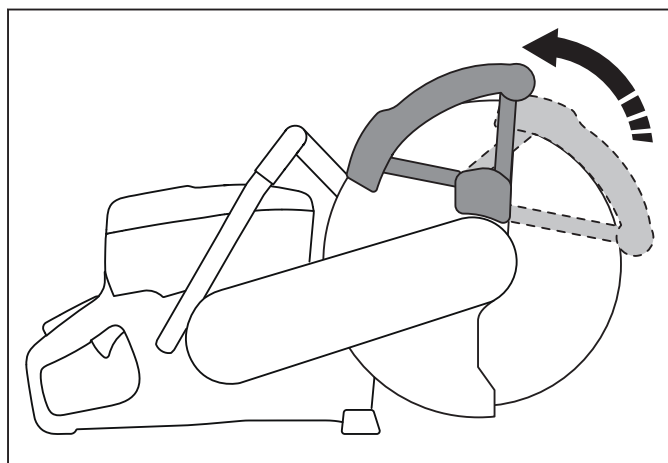

3. Limpie o sustituya la SmartGuard si no se retrae inmediatamente al empujarla o si está dañada.

Sistema amortiguador de vibraciones

Su producto incorpora un sistema amortiguador de vibraciones diseñado para reducir al máximo posible las vibraciones y optimizar la comodidad de uso. El sistema amortiguador de vibraciones del producto reduce la transmisión de las vibraciones de la unidad de motor y el equipo de corte a la unidad de empuñadura del producto.

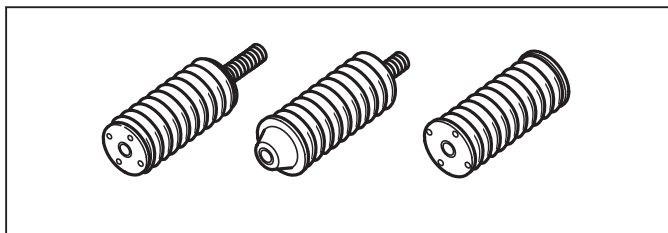

Comprobación del sistema amortiguador de vibraciones



ADVERTENCIA: Asegúrese de que el motor está apagado y de que el botón de parada se encuentra en la posición de parada.

1. Asegúrese de que no los amortiguadores de vibraciones no presenten fisuras ni deformación. Sustituya los amortiguadores de vibraciones si están dañados.
2. Compruebe que los amortiguadores de vibraciones estén bien montados entre la parte del motor y la parte de los mangos.

Silenciador

El silenciador mantiene al mínimo los niveles de ruido y aparta los gases de escape del usuario.

No utilice el producto si el silenciador no está instalado o está dañado. Un silenciador dañado aumenta el nivel de ruido y el riesgo de incendio.



ADVERTENCIA: El silenciador se calienta mucho durante el uso y también cuando el motor se encuentra al ralentí. Tenga cuidado cuando se encuentre cerca de materiales o gases inflamables para evitar incendios.

Comprobación del silenciador

- Examine el silenciador con frecuencia para asegurarse de que está montado correctamente y que no está dañado.

Seguridad en el uso del combustible



ADVERTENCIA: Lea las siguientes instrucciones de advertencia antes de utilizar el producto.

- El combustible es inflamable y los vapores son explosivos. Tenga cuidado con el combustible para evitar lesiones, incendios y explosiones.
- Reposte el producto al aire libre, en un lugar bien ventilado. No inhale los vapores del combustible. Los vapores de combustible son tóxicos y pueden provocar lesiones, incendios y explosiones.
- No retire el tapón de combustible ni llene el depósito de combustible cuando el motor esté en marcha.
- Deje que el motor se enfríe antes de repostar combustible.
- No fume cerca del combustible o el motor.
- No coloque objetos calientes cerca del combustible ni del motor.
- No reposte combustible cerca de chispas o llamas.

- Antes de repostar, abra la tapa del depósito de combustible lentamente y deje salir el exceso de presión con cuidado.
- En contacto con la piel, el combustible puede provocar lesiones. Si el combustible entra en contacto con la piel, utilice agua y jabón para eliminarlo.
- Si derrama combustible sobre la ropa, cámbiese inmediatamente.
- Apriete el tapón del depósito de combustible completamente. Si el tapón del depósito de combustible no está bien apretado, las vibraciones del producto pueden aflojarlo y provocar fugas de combustible y vapores de combustible. El combustible y los vapores de combustible son un riesgo de incendio.
- Antes de poner en marcha el producto, colóquelo a una distancia mínima de 3 m (10 pies) desde donde haya repostado.

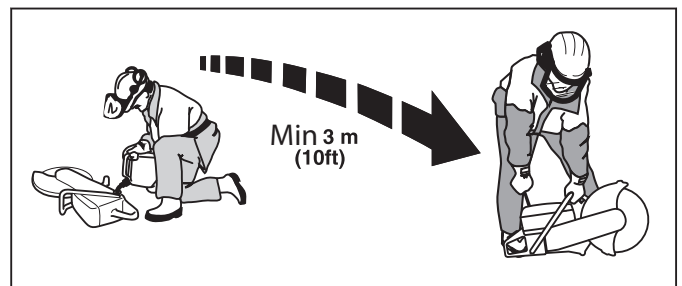

- No arranque el producto si está manchado con combustible o aceite. Limpie el combustible y el aceite no deseados y deje que el producto se seque antes de arrancar el motor.
- Examine frecuentemente si hay fugas en el motor. Si hay fugas en el sistema de combustible, no arranque el motor hasta que se reparen las fugas.
- Almacene el combustible solo en recipientes homologados.
- Cuando el producto y el combustible estén almacenados, asegúrese de que ni el combustible ni los vapores que desprende puedan causar daños, incendios ni explosiones.
- Vacíe el combustible en un depósito homologado al aire libre y lejos de llamas y chispas.

Instrucciones de seguridad para el mantenimiento



ADVERTENCIA: Lea las siguientes instrucciones de advertencia antes de utilizar el producto.

- Asegúrese de que el motor está apagado y de que el botón de parada se encuentra en la posición de parada.
- Utilice el equipo de protección personal. Consulte la sección *Equipo de protección personal en la página 48*.

- Si el mantenimiento no se realiza correctamente y de forma regular, aumenta el riesgo de lesiones y daños en el producto.
- Realice únicamente las tareas de mantenimiento que se indican en este manual de usuario. Lleve el producto a un centro de servicio autorizado para que realicen el resto de tareas de mantenimiento.
- Lleve el producto a un taller de servicio HUSQVARNA autorizado para realizar el mantenimiento de forma regular.
- Cambie las piezas dañadas, desgastadas o rotas.
- Utilice siempre accesorios originales.

Montaje

Discos de corte



ADVERTENCIA: Use siempre guantes protectores cuando monte el producto.



ADVERTENCIA: Un disco de corte puede romperse y provocar daños graves al operador.



ADVERTENCIA: Examine el disco de corte en busca de grietas, segmentos desprendidos, deformaciones o desequilibrio antes de usarlo e inmediatamente después de golpear contra un objeto de forma accidental. No utilice un disco de corte dañado. Después de inspeccionar e instalar el disco de corte, sitúese con cualquier transeúnte presente fuera del plano del disco en movimiento y encienda la herramienta eléctrica a velocidad máxima sin carga durante un minuto.



ADVERTENCIA: El fabricante del disco de corte publica advertencias y recomendaciones para el uso y mantenimiento adecuado del mismo. Estas advertencias se suministran con el disco de corte. Lea y siga las instrucciones que vienen con el disco de corte.

Discos de corte válidos



PRECAUCIÓN: Use los discos de corte recomendados HUSQVARNA para K 770, K 770 OilGuard, K 770 Rescue y el material que se va a cortar. Los discos de corte recomendados reducen el riesgo de lesiones graves y aumentan el rendimiento del corte y del equipo X-Halt. Si se utilizan discos de corte genéricos de alta velocidad, el rendimiento y la calidad del corte disminuirán.



ADVERTENCIA: Use solamente discos de diamante y discos abrasivos para hormigón y metal. No utilice discos con estrías, como discos de corte para madera o discos con puntas de carburo. El riesgo de reculada es mayor y las puntas de carburo pueden desprenderse y salir despedidas a gran velocidad, lo que puede provocar lesiones graves o incluso la muerte.



ADVERTENCIA: No utilice nunca un disco de corte para ningún material para el que no esté destinado.



ADVERTENCIA: Utilice solo discos de corte que cumplan con las normas nacionales o regionales vigentes, por ejemplo, EN12413, EN13236 o ANSI B7.1.



ADVERTENCIA: No utilice un disco de corte con un valor de velocidad nominal inferior al del producto. El valor de velocidad nominal del disco está marcado en el propio disco y el del producto aparece marcado en la placa de identificación.

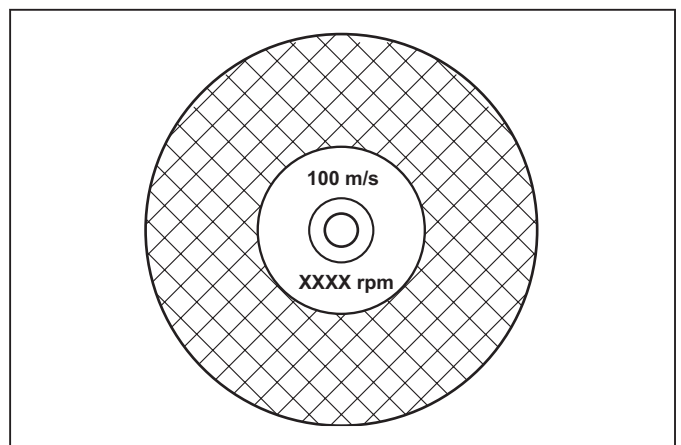

Nota: Muchos discos de corte que pueden montarse en este producto están diseñados para sierras inmóviles. El valor de velocidad nominal de esos discos de corte es demasiado bajo para este producto.



ADVERTENCIA: No utilice discos de corte cuyo grosor supere el grosor máximo recomendado. Consulte la sección *Datos técnicos en la página 77*.

- Existen dos modelos básicos de discos de corte para este producto: discos abrasivos con aglomerante y discos de diamante.

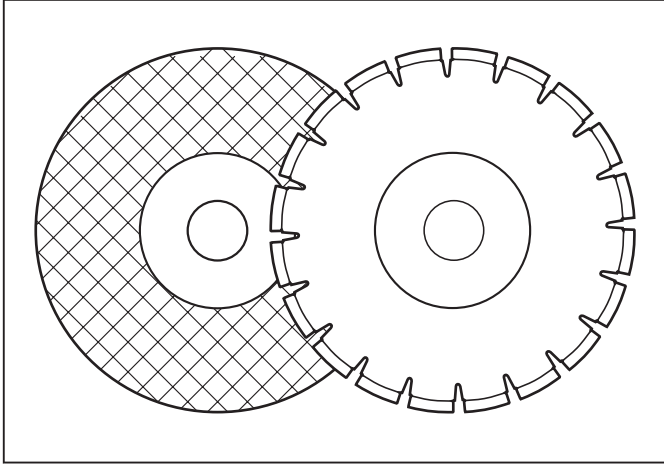

- Asegúrese de que el orificio central del disco de corte tiene el tamaño adecuado para el buje del mandril del producto.

Vibración del disco de corte



PRECAUCIÓN: Si utiliza el producto con demasiada fuerza, el disco de corte puede calentarse demasiado, doblarse y provocar vibraciones. Utilice el producto con menos fuerza. Si las vibraciones persisten, cambie el disco de corte.

Discos de corte abrasivos



ADVERTENCIA: No utilice discos de corte abrasivos con agua. La humedad disminuye la resistencia del aglomerante del disco de corte abrasivo y este puede romperse y provocar lesiones.

Un disco de corte abrasivo está compuesto de pequeños granos abrasivos ligados de forma orgánica o vitrificados, y está fabricado con un refuerzo textil para evitar que el disco se rompa al usarlo a alta velocidad.

Discos de corte abrasivos para diferentes materiales

Nota: Asegúrese de usar un disco de corte adecuado para cortar vías.

Tipo de disco	Material
Disco para piedra/hormigón	Hormigón, asfalto, mampostería, hierro fundido, aluminio, cobre, latón, cables, caucho y plástico.
Disco para acero	Acero, aleaciones de acero y otros metales duros.
Disco para raíles	Raíles ferroviarios.

Inspección de un disco de corte abrasivo

- Asegúrese de que no haya grietas ni daños en el disco de corte.

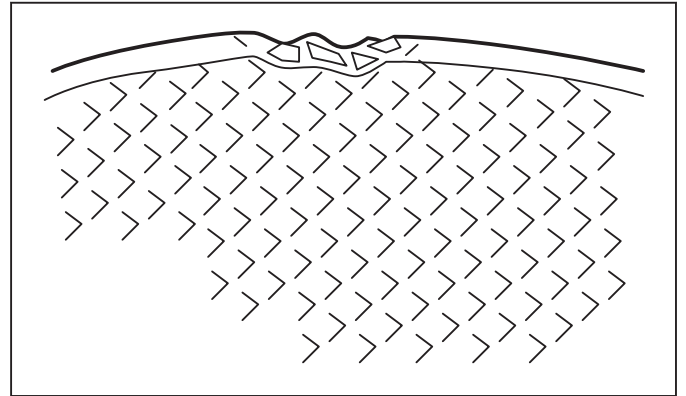

- Cuelgue el disco de corte en un dedo y golpee el disco suavemente con un destornillador. Si el sonido no es claro, el disco de corte está dañado.

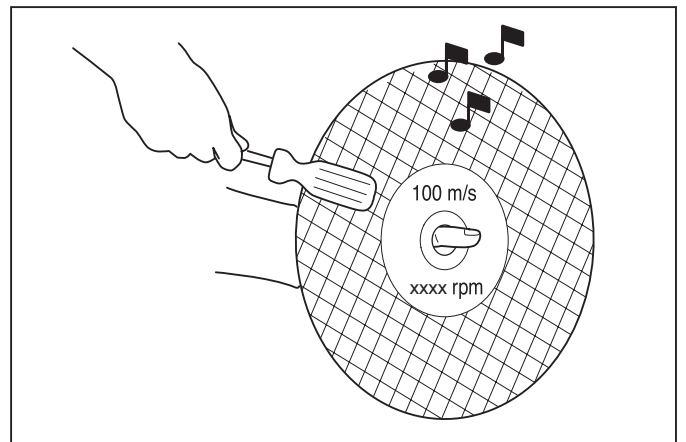

Discos de diamante



ADVERTENCIA: Los discos de diamante se calientan mucho con el uso. Un disco de diamante que se haya calentado en exceso ofrecerá un rendimiento deficiente, puede sufrir daños y supone un riesgo para la seguridad.



ADVERTENCIA: No utilice discos de diamante para cortar material de plástico. Un disco de diamante caliente puede derretir el plástico y dar lugar a una reculada.

- Los discos de diamante tienen un núcleo de acero con segmentos fabricados de diamante industrial.
- Los discos de diamante se usan con mampostería, hormigón armado y piedra.
- Asegúrese de que el disco de diamante gira en el sentido de las flechas que aparecen en él.

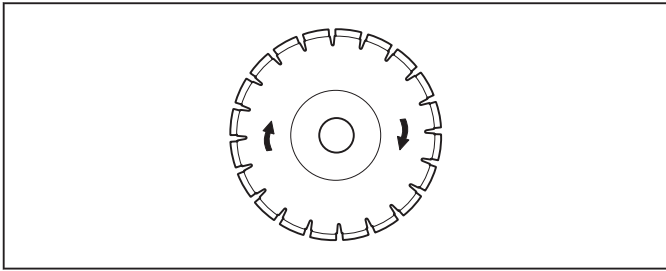

- Use siempre un disco de diamante afilado.
- Los discos de diamante pueden desafilarse si se emplea una presión de avance incorrecta o si se cortan materiales como, por ejemplo, hormigón armado. Si utiliza un disco de diamante desafilado, puede calentarse en exceso, lo que puede provocar que los segmentos de diamante se suelten.

Para afilar el disco de corte

Nota: Para obtener los mejores resultados de corte, utilice un disco de corte afilado.

- Para afilar el disco de corte, corte un material blando como gres o ladrillo.

Discos de diamante para corte en húmedo

- Los discos de diamante para corte en húmedo deben utilizarse con agua.
- El agua reduce la temperatura del disco de corte, aumenta su vida útil y reduce la cantidad de polvo generado durante su uso.
- Al efectuar un corte en húmedo, recoja las aguas residuales de forma segura.

Discos de diamante para corte en seco

- En el caso de los discos de diamante para corte en seco, es necesario disponer de un flujo de aire adecuado alrededor del disco de corte para reducir la temperatura. Por esta razón, los discos de diamante para corte en seco se recomiendan solamente para su uso intermitente. Después de unos segundos de funcionamiento, es necesario dejar que el disco de diamante gire libremente, fuera del corte. De esta forma, gracias al flujo de aire existente alrededor, se reduce la temperatura del disco de diamante.

Holgura lateral del disco de diamante



ADVERTENCIA: En ciertas situaciones de corte se puede producir un desgaste excesivo en el lateral de los segmentos, lo mismo ocurre con discos de baja calidad. Asegúrese de que el segmento

de diamante (A) es más ancho que el disco (B). La finalidad de esta comprobación es evitar un atasco en la ranura de corte y una reculada. Consulte la sección *Reculadas en la página 58*.

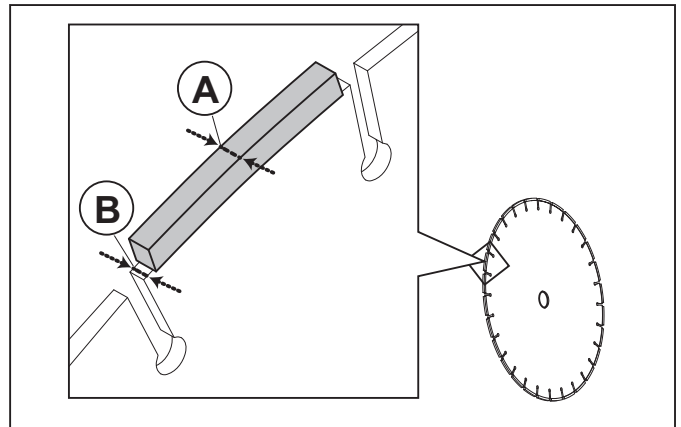

PRECAUCIÓN: Algunas situaciones de corte o discos gastados pueden provocar un mayor desgaste en el lateral de los segmentos. Cambie el disco antes de que se desgaste.

Discos dentados



ADVERTENCIA: No utilice nunca discos dentados como discos dentados para madera, discos dentados circulares, discos con punta de carburo, etc. El riesgo de reculada aumenta considerablemente y las puntas pueden romperse y salir despedidas a gran velocidad. La utilización del equipo sin el debido cuidado puede causar lesiones graves e incluso la muerte.



ADVERTENCIA: Las normativas gubernamentales exigen un tipo de protección especial para los discos con punta de carburo que no está disponible en las cortadoras: una protección de 360 grados. Las cortadoras (esta sierra en concreto) utilizan discos de diamante y tienen un sistema de protección diferente que no es seguro frente a los peligros que presentan los discos de corte para madera.

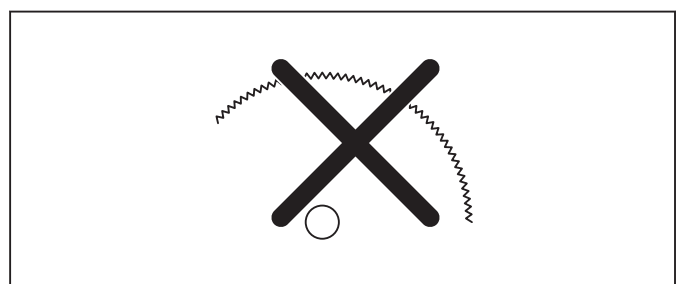

El uso de esta cortadora con un disco con punta de carburo es contrario a las normas de seguridad en el trabajo.

Debido al peligro y las condiciones extremas que implica apagar un incendio o llevar a cabo un rescate para las fuerzas de seguridad pública y los profesionales de seguridad (bomberos), Husqvarna es consciente de que se puede utilizar esta cortadora con discos con punta de carburo en ciertas situaciones de emergencia, ya que dichos discos son capaces de abrirse paso a través de distintos obstáculos y materiales, sin tener que cambiar de máquina o de disco. Al utilizar la cortadora, no olvide que, en caso de no utilizarse correctamente, los discos con punta de carburo son más propensos a las reculadas que los discos de diamante. Los discos con punta de carburo también pueden hacer saltar trozos de material.

Por dichas razones, las cortadoras equipadas con discos con punta de carburo solo deben ser utilizadas por profesionales de la seguridad pública altamente cualificados que estén al tanto de los riesgos asociados a su uso, y solo cuando las condiciones sean tan extremas que el uso de otras herramientas resulte ineficaz o inútil en las operaciones de rescate o de lucha contra incendios. Las cortadoras equipadas con discos con punta de carburo no deben utilizarse nunca para cortar madera en situaciones que no sean de rescate.

Comprobación del eje de husillo y las arandelas de brida



PRECAUCIÓN: Utilice únicamente arandelas de brida HUSQVARNA con un diámetro mínimo de 105 mm (4,1 pulg.).



ADVERTENCIA: No utilice arandelas de brida defectuosas, desgastadas o sucias. Utilice solo arandelas de brida de las mismas dimensiones. El uso de arandelas de brida incorrectas podría causar que el disco de corte se dañe o suelte.

Compruebe el eje de husillo y las arandelas de brida al sustituir el disco de corte.

1. Compruebe que las roscas del eje de husillo no estén dañadas. Sustituya las piezas dañadas.

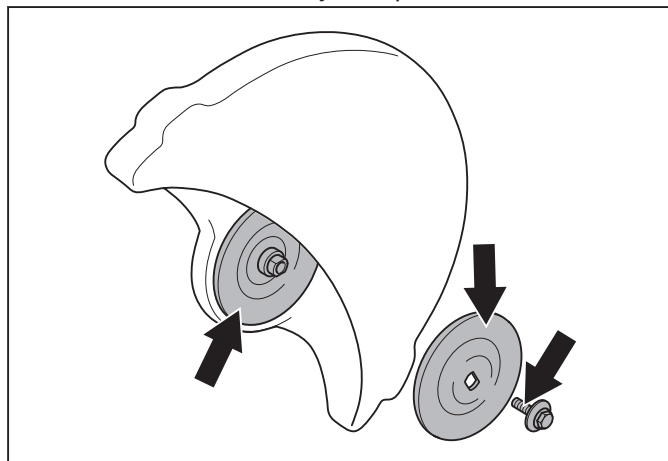

2. Asegúrese de que las áreas de contacto del disco de corte y las arandelas de brida no están dañadas. Sustituya las piezas dañadas.
3. Asegúrese de que las arandelas de brida están limpias y tienen las dimensiones correctas.
4. Asegúrese de que las arandelas de brida se mueven libremente en el eje de husillo.

Comprobación del casquillo

Los casquillos se usan para acoplar el disco de corte al producto a través del orificio central. El producto se suministra con uno de estos dos tipos de casquillo:

- Un casquillo que se puede girar hacia el otro lado y se puede utilizar para orificios centrales de 20 mm (0,79 pulg.) o 25,4 mm (1 pulg.).
- Un casquillo de 25,4 mm (1 pulg.).
- Una etiqueta en la protección del disco indica el tipo de casquillo instalado y las especificaciones de los discos de corte válidos.

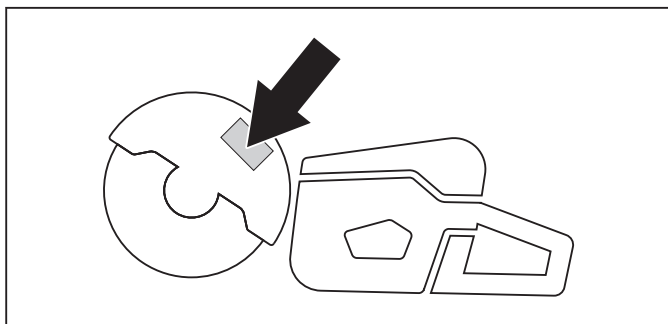

- Asegúrese de que el tamaño del orificio central del disco de corte se corresponde con el casquillo instalado. El diámetro del orificio central está impreso en el disco de corte.
- Utilice solamente bujes de mandril HUSQVARNA.

Comprobación del sentido de rotación del disco de corte

1. Observe las flechas de la protección trasera de la correa que indican el sentido de rotación del eje de husillo.

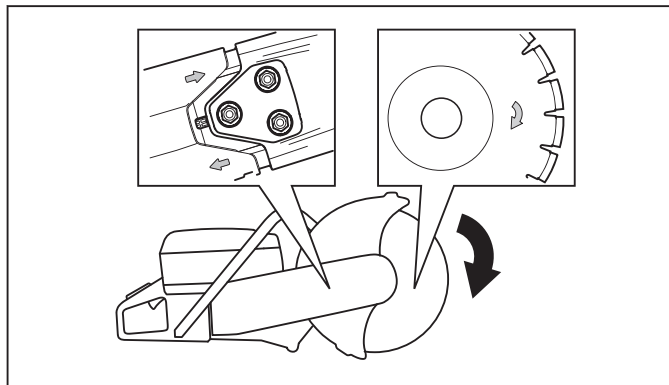

2. Observe la flecha del disco de corte que indica el sentido de rotación del disco de corte.
3. Asegúrese de que las flechas de dirección del disco de corte y del eje de husillo tengan la misma dirección.

Instalación del disco de corte



ADVERTENCIA: Asegúrese de que el motor está apagado y de que el botón de parada se encuentra en la posición de parada.



ADVERTENCIA: Use siempre guantes protectores cuando monte el producto.

1. Examine las arandelas de brida y el eje de husillo. Consulte la sección *Comprobación del eje de husillo y las arandelas de brida en la página 55*.
2. Empuje hacia atrás y mantenga el SmartGuard en la posición de retracción.

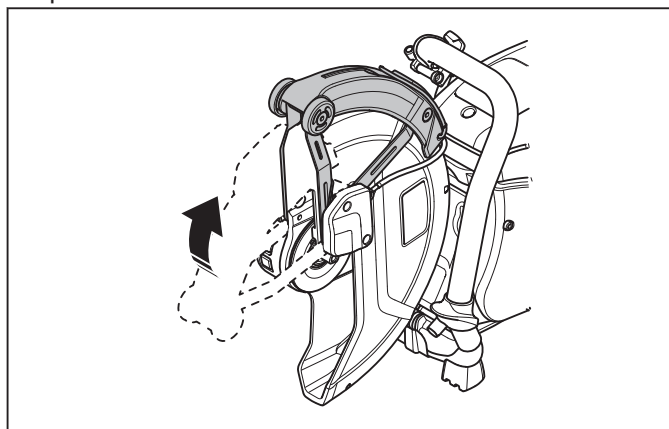

Nota: Este paso solo se aplica al K 770 SmartGuard.

3. Coloque el disco de corte en el casquillo (A) entre la arandela de brida interior (B) y la arandela de brida (C). Gire la arandela de brida hasta que se sujete al eje.

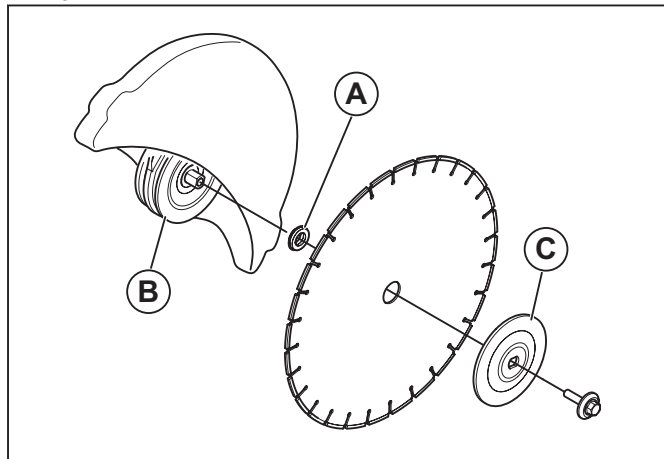

4. Coloque una herramienta en la protección delantera de la correa y gire el disco de corte hasta que se bloquee el eje.

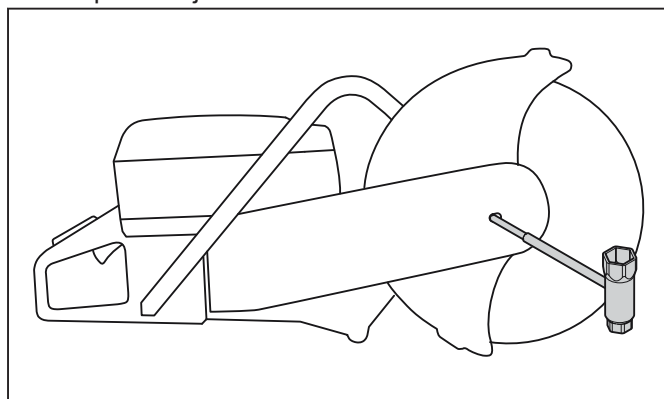

5. Apriete el perno del disco de corte a 25 Nm (18,5 ft-lb).

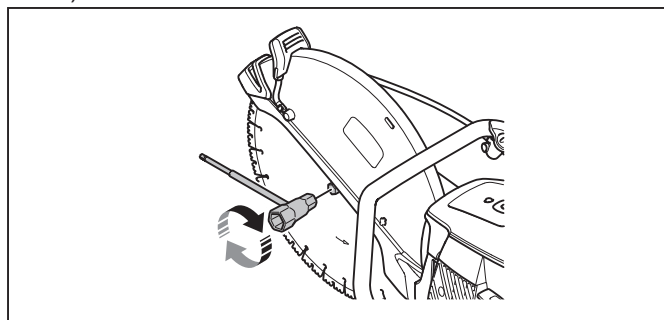

Inversión del cabezal de corte (K 770, K 770 OilGuard, K 770 Rescue)



ADVERTENCIA: Corte con el cabezal de corte invertido solamente si no es posible realizar un procedimiento estándar.

El producto tiene un cabezal de corte reversible que le permite cortar cerca de una pared o a nivel del suelo. Corte con el cabezal de corte invertido solamente si no es posible realizar un procedimiento estándar. Si se produce una reculada, será más difícil controlar

el producto si el cabezal de corte está invertido. La distancia entre el disco de corte y el centro del producto es mayor, lo que significa que el mango y el disco no están alineados. Esto repercute negativamente en el equilibrio del producto y es más difícil sujetarlo si el disco de corte se atasca o engancha en el sector de riesgo de reculada. Consulte la sección *Reculadas en la página 58*.



ADVERTENCIA: Asegúrese de que el motor está apagado y de que el botón de parada se encuentra en la posición de parada.



ADVERTENCIA: Use siempre guantes protectores cuando monte el producto.

1. Retire el disco de corte, la cubierta de la correa delantera y el cabezal de corte. Consulte los pasos 1-5 de *Sustitución de la correa de transmisión en la página 69*.
2. Quite los 2 tornillos y las tuercas que sujetan la boquilla pulverizadora.

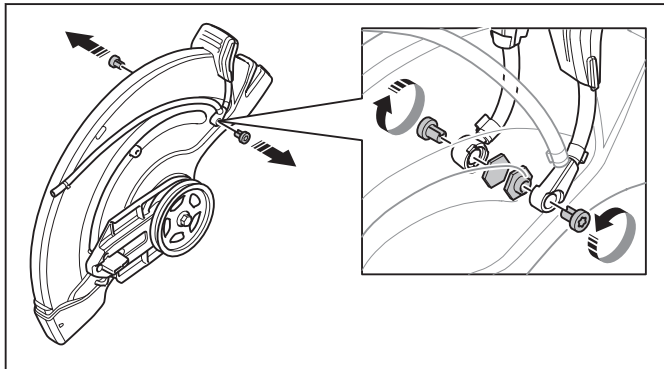

3. Quite los 2 tornillos de la palanca de ajuste de la protección del disco.

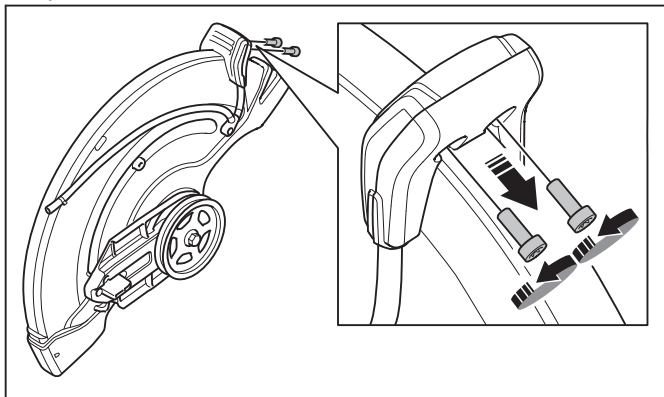

4. Quite la palanca de ajuste de la protección del disco.

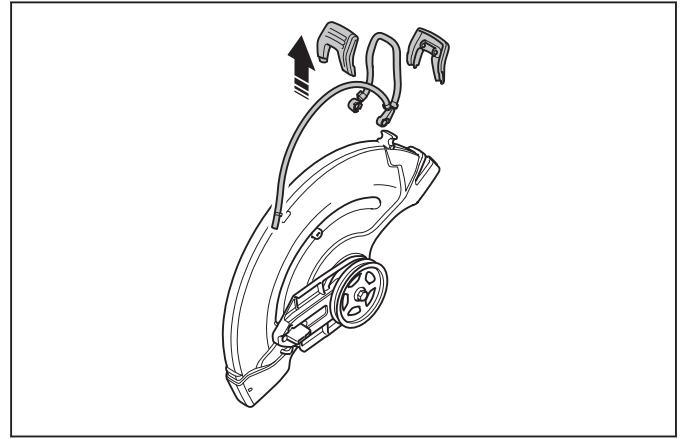

5. Retire el casquillo de tope.

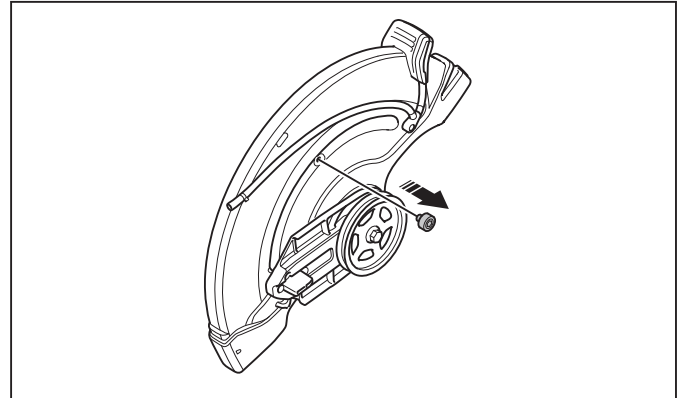

6. Mueva el alojamiento del cojinete e instale el casquillo de tope.

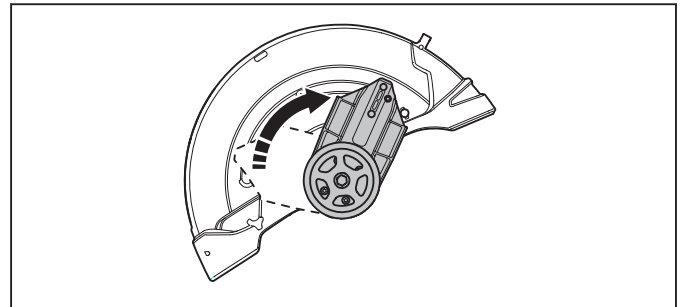

7. Instale el casquillo de tope.

8. Instale la correa de transmisión en el lado opuesto.

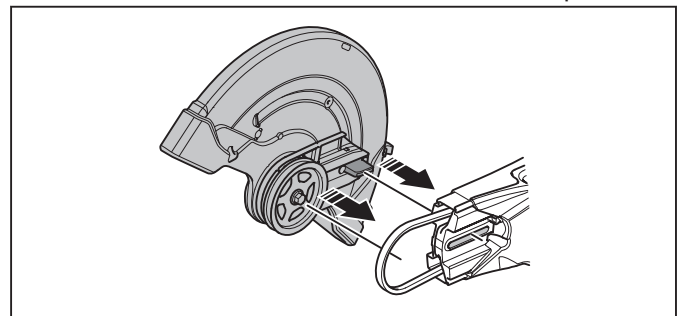

9. Instale el cabezal de corte y la cubierta de la correa de transmisión; consulte *Sustitución de la correa de transmisión en la página 69*.
10. Instale la boquilla pulverizadora y el disco de corte efectuando el procedimiento de desmontaje en orden inverso.

Funcionamiento

Introducción



ADVERTENCIA: Asegúrese de leer y comprender el capítulo sobre seguridad antes de usar el producto.

Reculadas



ADVERTENCIA: Las reculadas son repentinas y pueden resultar muy violentas. La cortadora puede salir despedida hacia arriba y hacia atrás en dirección al usuario con un movimiento giratorio, lo que podría provocar daños graves o mortales. Es importante saber qué causa las reculadas y aprender a evitarlas antes de utilizar el producto.

Una reculada es el movimiento repentino hacia arriba que puede producirse si los discos se atascan o se enganchan en el sector de riesgo de reculada. La mayoría de reculadas son pequeñas y poco peligrosas. No obstante, una reculada también puede ser muy violenta y lanzar la cortadora hacia arriba y hacia atrás en dirección al usuario con un movimiento giratorio, lo que podría provocar daños graves o mortales.

Fuerza reactiva

Siempre que se corta hay una fuerza reactiva. Dicha fuerza tira del producto en el sentido opuesto a la rotación del disco. La mayoría de las veces, esta fuerza es insignificante. Si el disco se atasca o se engancha, la fuerza reactiva será considerable y podría no ser capaz de controlar la cortadora.

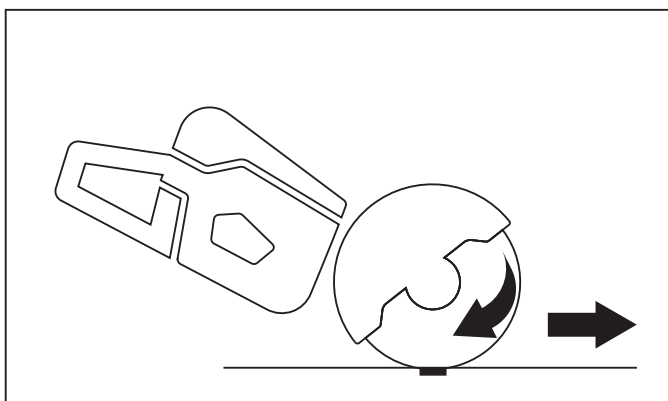

No mueva el producto mientras el equipo de corte está girando. Las fuerzas giroscópicas pueden obstaculizar el movimiento deseado

Sector de riesgo de reculada

No utilice nunca la zona de riesgo de sacudidas del disco para cortar. Si el disco se atasca o se engancha en el sector de riesgo de reculada, la fuerza reactiva

empujará la cortadora hacia arriba y hacia atrás en dirección al usuario con un movimiento giratorio, lo que podría provocar daños graves o mortales.

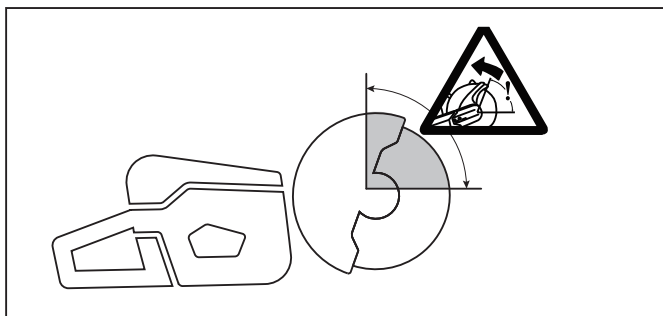

Reculada por rotación

Una reculada por rotación se produce cuando el disco de corte no se mueve libremente en el sector de riesgo de reculada.

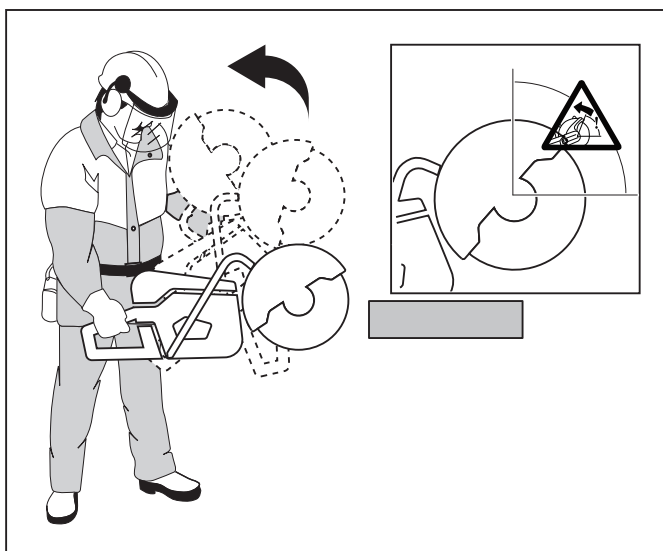

Reculada ascendente

Si el sector de riesgo de reculada se utiliza para cortar, la fuerza reactiva empujará el disco hacia arriba en el corte. No use el sector de riesgo de reculada. Use el

cuadrante inferior del disco para evitar las reculadas ascendentes.

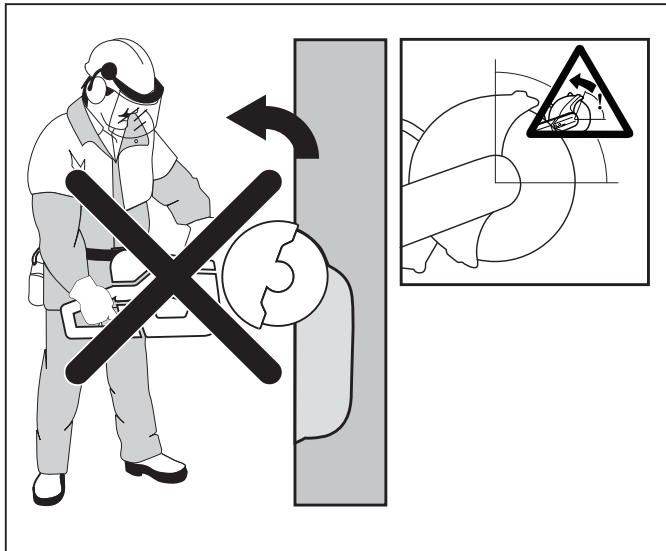

Reculada por atasco

Un atasco se produce cuando el corte se cierra y el disco se queda atascado. Si el disco se atasca o se engancha, la fuerza reactiva será considerable y podría no ser capaz de controlar la cortadora.

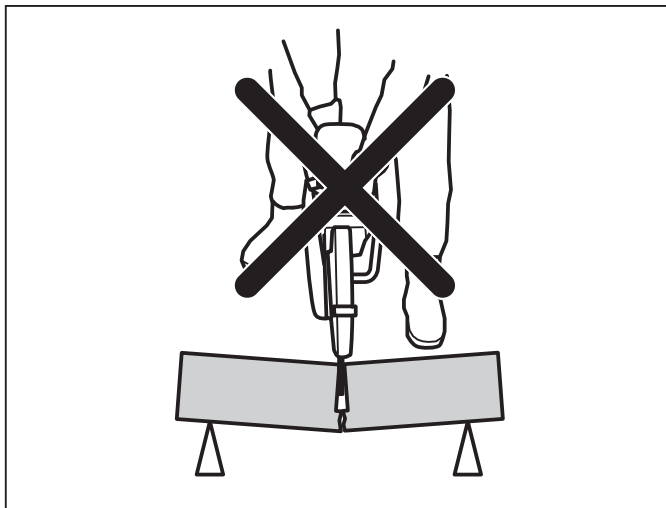

Si el disco se atasca o se engancha en el sector de riesgo de reculada, la fuerza reactiva empujará la cortadora hacia arriba y hacia atrás en dirección al usuario con un movimiento giratorio, lo que podría provocar daños graves o mortales. Preste atención al posible movimiento de la pieza de trabajo. Si la pieza de trabajo no está correctamente sujeta y se mueve durante el corte, se podría atascar el disco y provocar una violenta sacudida.

Corte de tuberías

Tenga especial cuidado al cortar tubos. Si el tubo no está bien sujeto y el corte no se mantiene abierto a lo largo del proceso, el disco podría quedar atascado. Tenga especial cuidado cuando corte una tubería con un extremo acampanado o una tubería dentro de una zanja, ya que, si no está sujeta correctamente, podría hundirse y se atascaría el disco.

Si la tubería se hunde y se obstaculiza el corte, el disco se atascará en la zona de riesgo de sacudidas y podría producirse una sacudida muy violenta. Si el tubo está bien sujeto, el extremo del tubo se moverá hacia abajo, el corte se abrirá y no se producirá ningún atasco.

Fije el tubo de modo que no se mueva ni gire durante el corte. Asegúrese de que el corte se abre para evitar atascos en el disco.

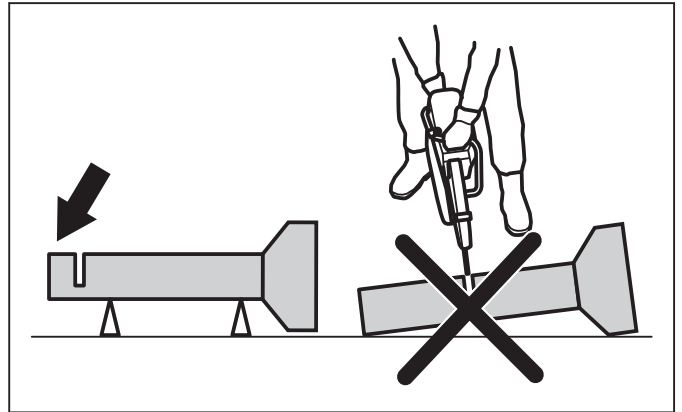

Corte de tubos pequeños



ADVERTENCIA: Si el disco se atasca en el sector de riesgo de reculada, provocará una reculada considerable.

Si el tubo es más pequeño que la profundidad máxima de corte del producto, el corte puede realizarse en 1 paso de arriba a abajo.

- Corte el tubo de arriba a abajo.

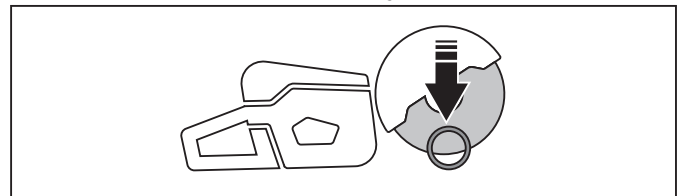

Corte de tubos grandes



ADVERTENCIA: Si el disco se atasca en el sector de riesgo de reculada, provocará una reculada considerable.

Si el tubo es más grande que la profundidad máxima de corte del producto, y no se puede enrollar, el corte debe dividirse en 5 pasos.

- Divida el tubo en 5 secciones. Marque las secciones y trace una línea de corte. Corte una ranura de guía poco profunda alrededor del tubo.

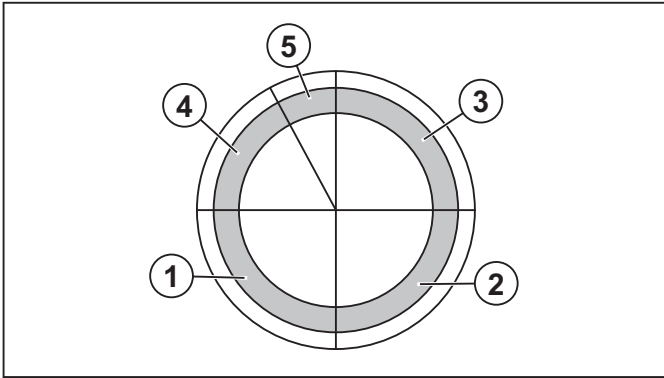

- Corte las secciones en 5 pasos con las direcciones de corte que muestran las flechas de cada paso.

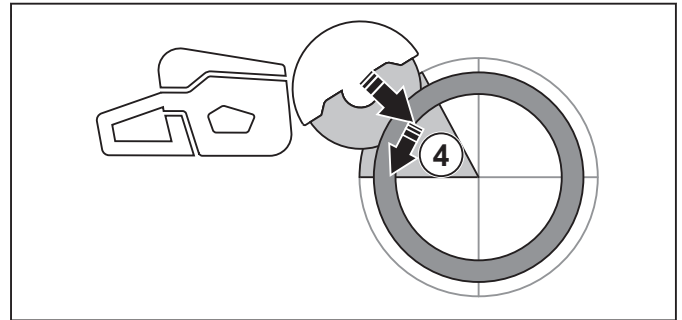
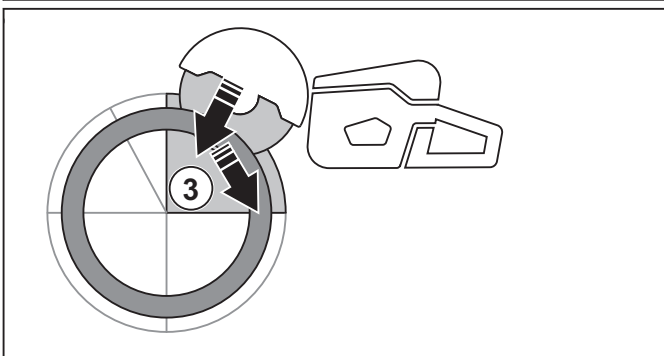
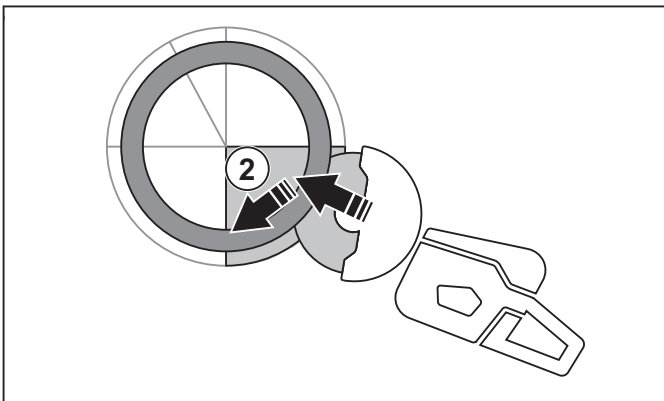
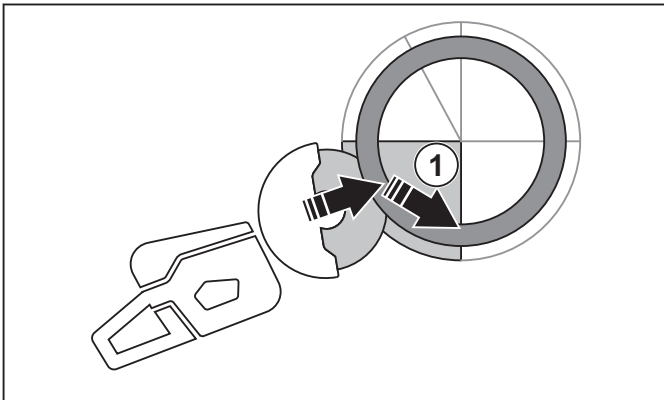

- Realice el corte final de separación desde la parte superior del tubo tirando hacia atrás, sin que el cuadrante superior del disco se vea implicado. Ajuste la protección del disco a la posición máxima hacia adelante para obtener la máxima protección.

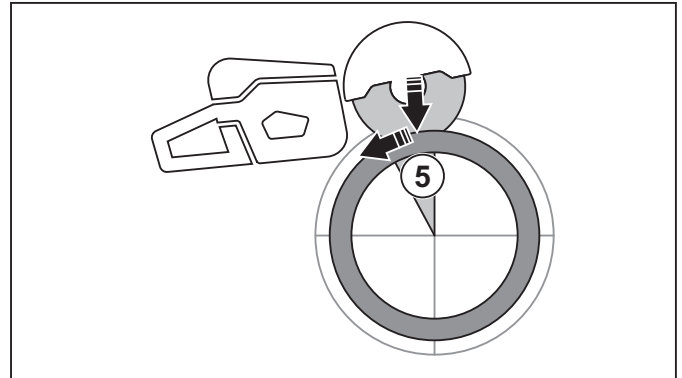

ADVERTENCIA: Si el tubo está bien sujeto, no debe atascar el disco cuando se separe en la sección 5. No obstante, esté alerta si el disco se atasca durante la separación final. Si el disco se atasca en la sección inferior, esto puede impulsar el producto hacia adelante y alejarlo del usuario en lugar de provocar una reculada por rotación.

Para evitar una reculada



ADVERTENCIA: Evite situaciones con riesgo de reculada. Tenga cuidado al usar la cortadora y asegúrese de que el disco no se queda atascado en el sector de riesgo de reculada.



ADVERTENCIA: Tenga cuidado al insertar el disco en un corte existente.



ADVERTENCIA: Asegúrese de que la pieza de trabajo no pueda moverse durante una operación de corte.



ADVERTENCIA: Solamente el usuario, empleando una técnica de trabajo correcta, puede eliminar el efecto de reculada y los riesgos que comporta.

- Sujete siempre la pieza para que el corte permanezca abierto a lo largo del proceso. Si el corte está abierto, no habrá reculadas. Si el corte se cierra y el disco se queda atascado, hay riesgo de reculada.

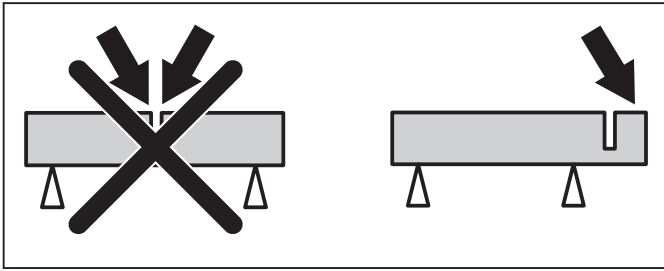

Técnica básica de trabajo



ADVERTENCIA: No tire del producto hacia un lado. Esto puede impedir el movimiento libre del disco de corte. El disco de corte podría romperse y causar lesiones al operario o a los transeúntes.



ADVERTENCIA: No lime con el lateral del disco de corte. El disco de corte podría romperse y causar lesiones al operario o a los transeúntes. Utilice solamente el borde cortante.



ADVERTENCIA: Asegúrese de que el disco de corte esté montado correctamente y que no esté dañado.



ADVERTENCIA: Antes de insertar el disco en el corte hecho con otro disco, verifique que el corte no tenga un grosor inferior al del disco, ya que podría atascarse y dar lugar a una reculada.



ADVERTENCIA: Al cortar metales, se producen chispas que pueden provocar un incendio. No utilice el producto cerca de materiales o gases inflamables.

- El producto está diseñado para cortar con discos de corte abrasivos o discos de diamante para productos manuales de alta velocidad. El producto no debe utilizarse con otros tipos de disco ni para otros tipos de corte.
- Compruebe que se está utilizando el disco de corte adecuado para el material en cuestión. Consulte *Discos de corte válidos en la página 52* para ver las instrucciones.
- No corte materiales de amianto.
- Guarde una distancia de seguridad con respecto al disco de corte cuando el motor esté en marcha. No intente detener con la mano u otra parte del cuerpo un disco que está girando. Si se toca un disco

en marcha, aunque el motor esté parado, pueden producirse lesiones graves o incluso la muerte.

- El disco de corte sigue girando unos instantes tras soltar el acelerador. Asegúrese de que el disco de corte se ha detenido antes de mover el producto o dejarlo en el suelo. Si es necesario detener el disco de corte rápidamente, ponga levemente en contacto el disco de corte con una superficie dura.
- No traslade el producto con el motor encendido.
- Sujete el producto con las 2 manos. Sujete el producto firmemente con los pulgares y los dedos alrededor de los mangos de plástico con aislamiento. Agarre el mango trasero con la mano derecha y el mango delantero con la mano izquierda. Todos los operadores deben utilizar este método. No utilice la cortadora con una sola mano.

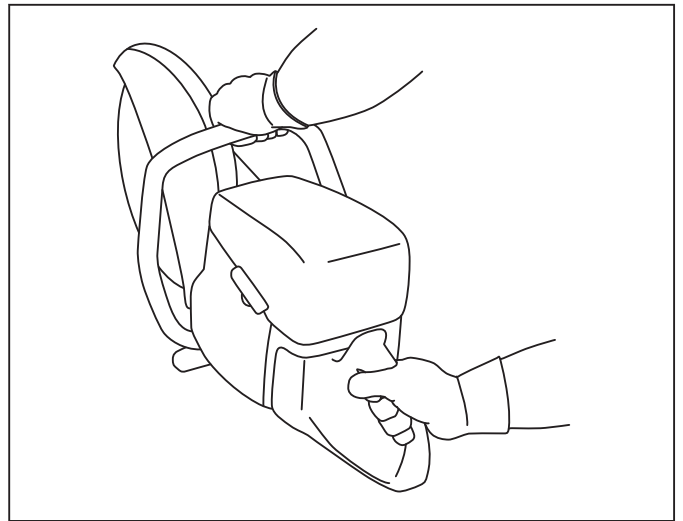

- Colóquese en paralelo al disco de corte. Evite permanecer de pie justo detrás. En el caso de que se produjera una reculada, la sierra se moverá en el plano del disco de corte.

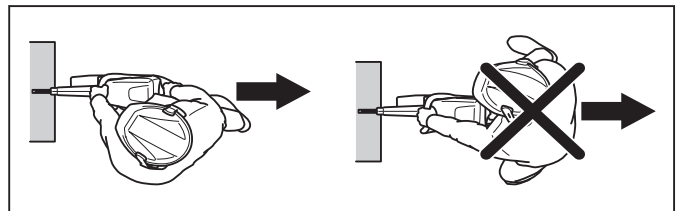

- No deje desatendido el producto con el motor encendido. Si va a alejarse del producto, pare el motor y asegúrese de que no pueda ponerse en marcha de manera accidental.
- Utilice la palanca de ajuste de la protección del disco para ajustar la parte trasera de la protección a ras con la pieza de trabajo. La protección retiene las salpicaduras y chispas del material que se corta y evita que entren en contacto con el operador. Las protecciones del equipo de corte deben estar

siempre colocadas cuando el producto está en funcionamiento.

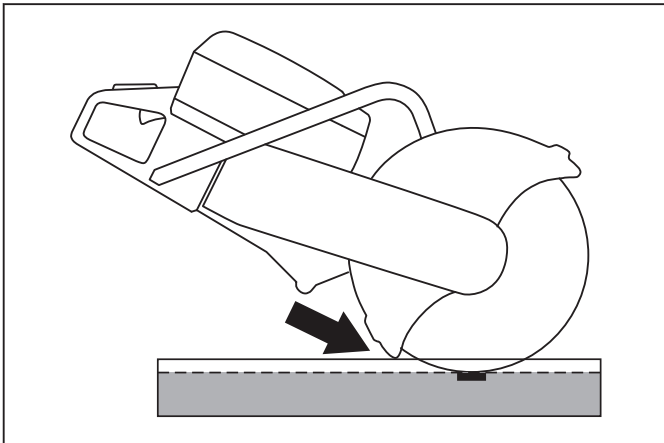

- No utilice el sector de riesgo de reculada del disco para cortar. Consulte *Sector de riesgo de reculada en la página 58* para ver las instrucciones.
- No utilice el producto hasta que la zona de trabajo esté despejada; además, debe tener los pies y el cuerpo en una posición estable.
- No corte a una altura superior a la de sus hombros.
- No realice el corte subido a una escalera. Utilice una plataforma o un andamio si debe realizar un corte por encima de la altura de los hombros. No se estire demasiado.

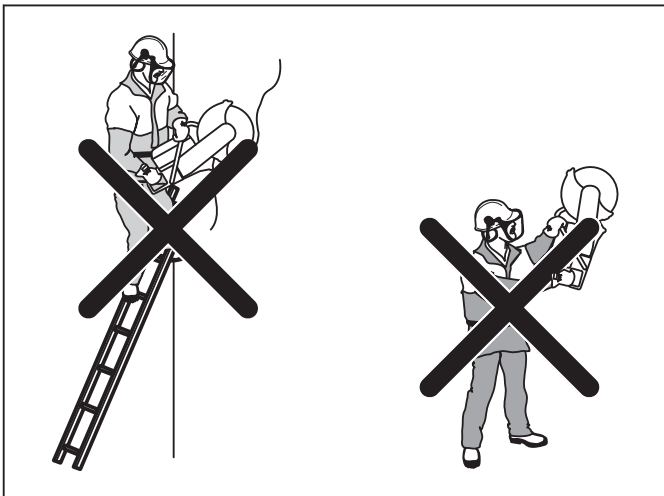

- Sitúese a una distancia cómoda de la pieza de trabajo.
- Asegúrese de que el disco de corte se mueve libremente al poner en marcha el motor.
- Aplique el disco de corte con cuidado, con una velocidad de rotación alta (aceleración máxima). Mantenga la velocidad al máximo hasta que termine de cortar.
- Deje que el producto haga el trabajo. No haga fuerza con el disco corte.
- Haga avanzar el producto hacia abajo en línea con el disco. La presión lateral puede dañar el disco y es muy peligrosa.

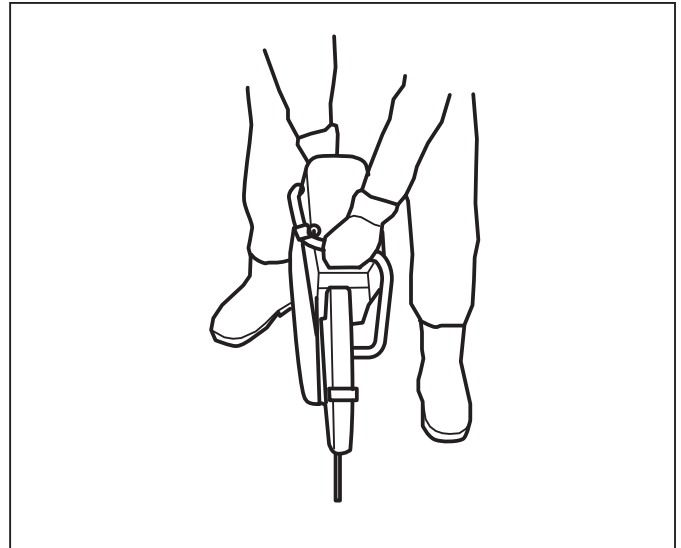

- Mueva el disco lentamente hacia delante y atrás para conseguir una superficie de contacto pequeña entre el disco y el material que se va a cortar. Esto reduce la temperatura del disco y es una manera eficaz de cortar.

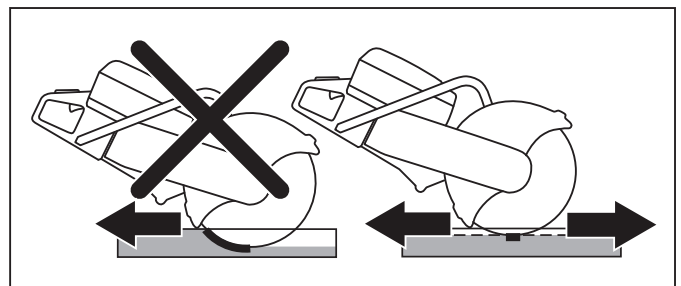

Técnicas básicas de trabajo con la K 770 SmartGuard



ADVERTENCIA: La función SmartGuard se desactiva si la SmartGuard se retrae manualmente. Retraiga la SmartGuard manualmente solo si es necesario y no hay riesgo de reculada.

SmartGuard cubre una mayor parte del disco. Esto reduce el riesgo de que toque el disco si se produce una reculada.

- Puede retraer la SmartGuard manualmente con el asa SmartGuard.
- Sujete el asa del SmartGuard con un dedo de la mano izquierda mientras el resto de los dedos sujetan el asa delantera al mismo tiempo.

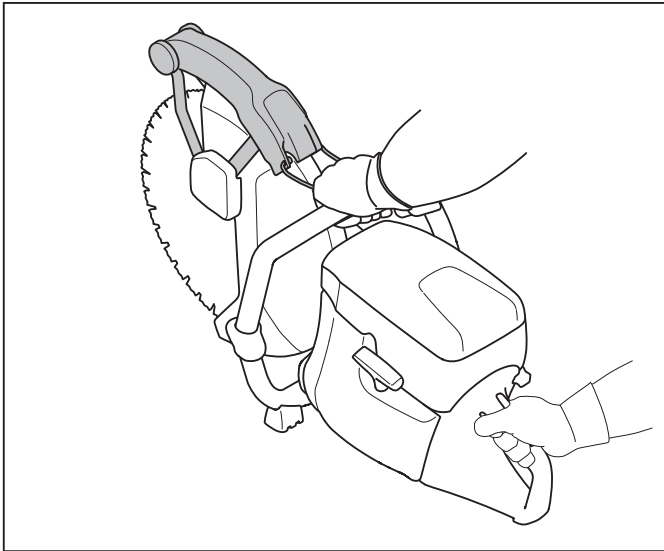

Reducción de la cantidad de polvo durante el funcionamiento

El producto dispone de un kit de corte en húmedo para reducir la cantidad de polvo nocivo en el aire durante el funcionamiento. El kit de corte en húmedo tiene un bajo consumo de agua.

- Siempre que sea posible, utilice discos de corte en húmedo con refrigeración por agua. Consulte la sección *Discos de corte en la página 52*.
- Ajuste el caudal de agua con la válvula. El flujo correcto difiere según el tipo de tarea.
- Asegúrese de que la presión del agua sea correcta. Consulte la sección *Datos técnicos en la página 77*. Si la manguera de agua se sale de la fuente de alimentación, la presión del agua suministrada puede ser demasiado alta.

Carburante

Este producto tiene un motor de dos tiempos.



PRECAUCIÓN: Un tipo de combustible incorrecto puede producir daños en el motor. Utilice una mezcla de gasolina y aceite para motores de dos tiempos.

Aceite para motores de dos tiempos

- Para obtener los mejores resultados y un rendimiento óptimo, utilice aceite para motores de dos tiempos HUSQVARNA.
- Si no se dispone de aceite para motores de dos tiempos HUSQVARNA, puede utilizarse un aceite para motores de dos tiempos de buena calidad para motores refrigerados por aire. Póngase en contacto con su taller de servicio para seleccionar el aceite correcto.



PRECAUCIÓN: No utilice nunca aceite para motores de dos tiempos motores fueraborda refrigerados por

agua. No utilice aceite para motores de cuatro tiempos.

Combustible premezclado

- Utilice gasolina de alquiler premezclada HUSQVARNA para mejorar el rendimiento y prolongar la vida útil del motor. Este combustible contiene menos productos químicos peligrosos que la gasolina tradicional, lo que reduce los gases de escape tóxicos. Con este combustible, se reduce la cantidad de residuos de la combustión, lo que ayuda a mejorar el nivel de limpieza de los componentes del motor.

Mezcla de gasolina y aceite para motores de dos tiempos

Gasolina, litros	Aceite para motores de dos tiempos, litros
	2 % (50:1)
5	0,10
10	0,20
15	0,30
20	0,40
Galón estadounidense	Onza líquida estadounidense
1	2 ½
2 1/2	6 ½
5	12 ¾



PRECAUCIÓN: Los errores, por pequeños que sean, pueden influir en la proporción de la mezcla considerablemente si mezcla pequeñas cantidades de combustible. Mida cuidadosamente la cantidad de aceite para asegurarse de obtener la mezcla adecuada.

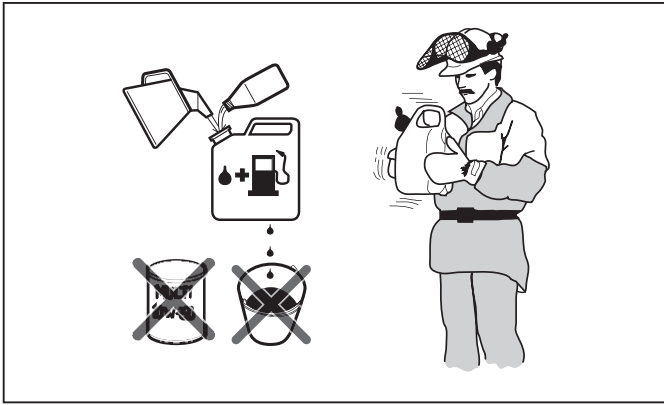

1. Agregue la mitad de la cantidad de gasolina a un recipiente limpio homologado para combustible.
2. Añada la cantidad total de aceite.
3. Agite la mezcla de combustible.
4. Añada el resto de gasolina al recipiente.
5. Agite bien la mezcla de combustible.



PRECAUCIÓN: No mezcle combustible para más de 1 mes como máximo.

OilGuard

Nota: Se aplica únicamente a la K 770 instalada con OilGuard (opcional) y llena con una mezcla de gasolina y aceite de dos tiempos de HUSQVARNA.

- OilGuard es un sistema integrado que detecta una mezcla de combustible incorrecta.
- Cuando se utiliza el producto, un detector inspecciona la mezcla de combustible durante 10 segundos. Si se utiliza la mezcla correcta, el producto funciona con un régimen correcto. Si se utiliza la mezcla incorrecta, el producto reduce el régimen del motor a 3800 rpm para evitar fallos en el motor.
- Para que este producto funcione con un régimen correcto, vacíe la mezcla de combustible incorrecta. Consulte *Mezcla de gasolina y aceite para motores de dos tiempos en la página 63*. Llene el producto con la mezcla de combustible correcta.

Aceite OilGuard

Aplique el aceite HUSQVARNA OilGuard cuando utilice el sistema OilGuard. El aceite OilGuard tiene un color especial que es necesario para que el sistema OilGuard funcione correctamente.

Desactivación de OilGuard

Nota: Un pasador roto indica que el sistema OilGuard está desactivado. No puede volver a utilizar un pasador roto para activar el sistema OilGuard.

La tapa OilGuard (A) y un pasador azul (B) vienen instalados de fábrica en el depósito. La tapa OilGuard (C) se suministra como pieza de repuesto. Si no puede conseguir el aceite OilGuard, desactive el sistema OilGuard.

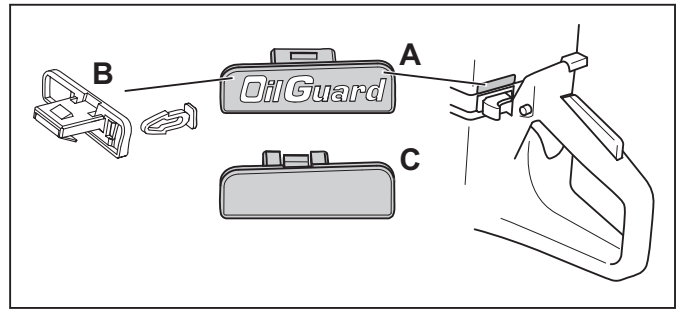

1. Retire la tapa OilGuard (A) con un destornillador.
2. Retire el pasador azul (B).
3. Instale la tapa OilGuard (C) en el depósito.

Activación del sistema OilGuard

Nota: No puede utilizar un pasador roto para activar el sistema OilGuard. Puede obtener un nuevo pasador como pieza de repuesto. El pasador de repuesto es gris para indicar que el sistema OilGuard se ha desactivado después de que el producto haya salido de fábrica.

1. Retire la tapa OilGuard del depósito. Consulte *Desactivación de OilGuard en la página 64*
2. Coloque un pasador gris en la tapa OilGuard.
3. Instale la tapa OilGuard en el depósito.

Repostaje de combustible



PRECAUCIÓN: No utilice gasolina con un octanaje inferior a 90 octanos RON (87 AKI). Esto provoca daños en el producto.



PRECAUCIÓN: No utilice gasolina con una concentración de etanol de más del 10 % (E10). Esto provoca daños en el producto.

Nota: En algunas condiciones, es necesario realizar un ajuste del carburador al cambiar el tipo de combustible.

- Utilice gasolina con un mayor octanaje si utiliza con frecuencia el producto a un régimen del motor alto de manera continua.
1. Abra el tapón del depósito de combustible lentamente para liberar la presión.
 2. Llene lentamente con una lata de combustible. Si derrama combustible, límpielo con un paño y deje que el combustible restante se seque.

3. Limpie la zona de alrededor del tapón del depósito de combustible.
4. Apriete el tapón del depósito de combustible completamente. Si el tapón del depósito de combustible no se aprieta, existe riesgo de incendio.
5. Antes de arrancarlo, lleve el producto a 3 m (10 pies) de distancia como mínimo del punto en el que llenó el depósito.

Arranque del producto con el motor frío



ADVERTENCIA: Asegúrese de que el disco de corte pueda girar libremente. Comienza a girar cuando arranca el motor.

1. Asegúrese de que el botón de parada se encuentra en la posición de la izquierda.

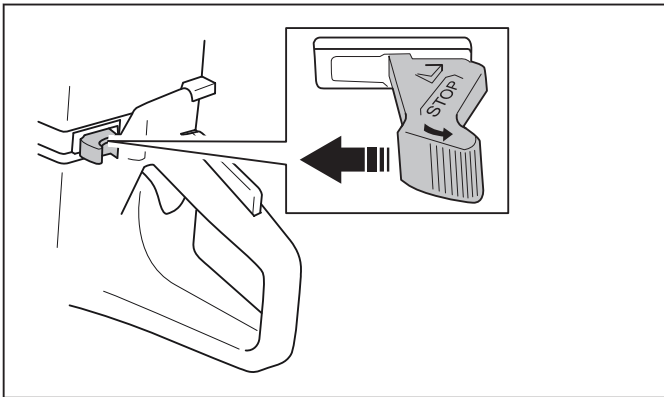

2. Tire completamente del estrangulador hasta llegar a la posición de aceleración de arranque.

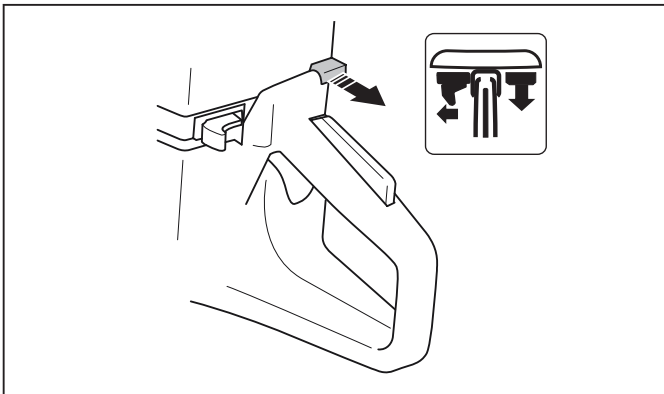

3. Presione la válvula de descompresión para reducir la presión del cilindro. La válvula de descompresión vuelve a la posición inicial cuando el producto arranca.

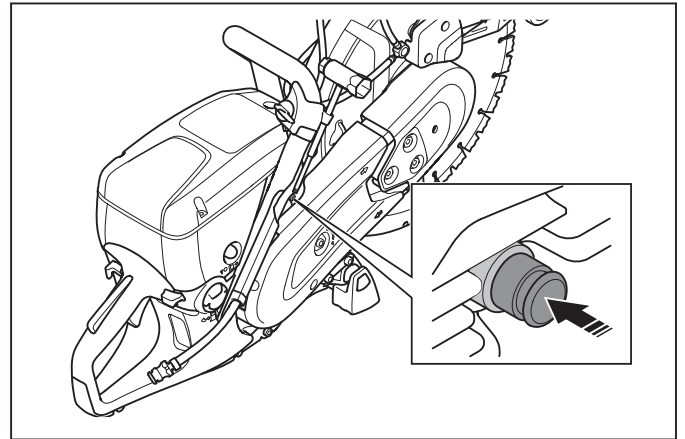

4. Presione la perilla de la bomba de combustible 6 veces hasta que se llene de combustible.

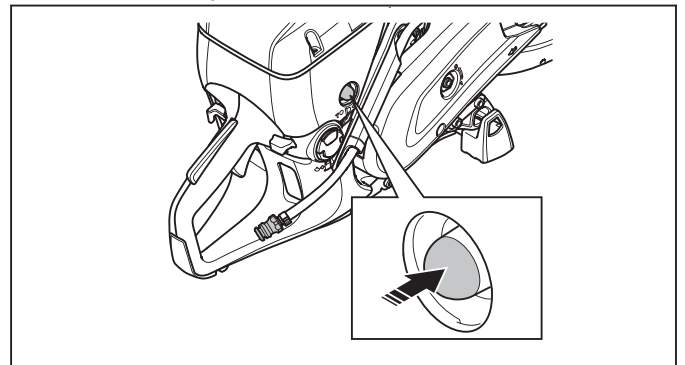

5. Agarre el mango delantero con la mano izquierda.
6. Pise la parte inferior del mango trasero con el pie derecho para presionar el producto contra el suelo.



ADVERTENCIA: No se enrolle la cuerda de arranque alrededor de la mano.

7. Tire lentamente de la cuerda de arranque con la mano derecha hasta que note resistencia a medida que se acoplan los ganchos de arranque. A continuación, tire de forma continua y rápida.

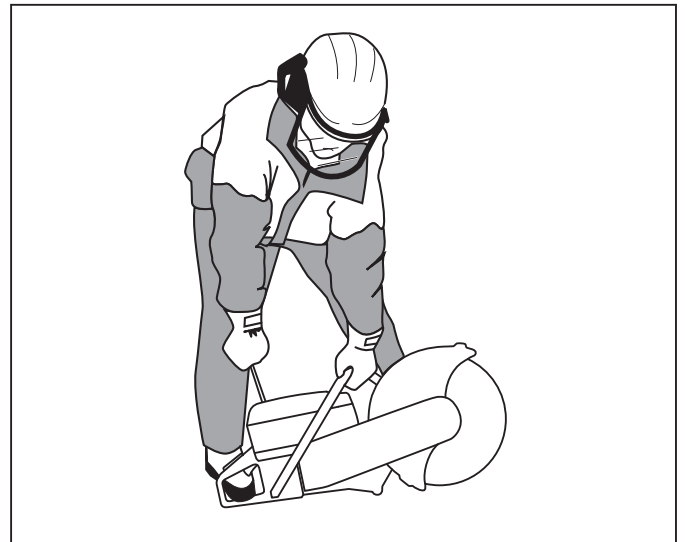



PRECAUCIÓN: No extraiga la cuerda de arranque al máximo y no suelte la empuñadura de arranque de cuerda cuando esté extraída. Esto puede provocar daños en el producto.

8. Cuando el motor se encienda, oprima inmediatamente el estrangulador. Si se tira del estrangulador, el motor se detendrá tras algunos segundos. Si el motor se detiene, tire de nuevo de la empuñadura de la cuerda de arranque.

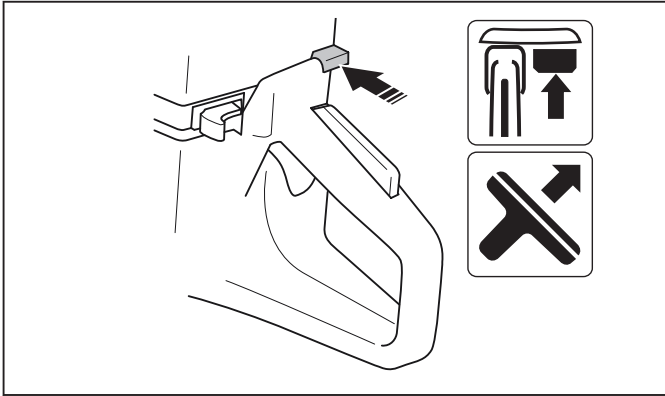

9. Empuje el acelerador para desacoplar la aceleración de arranque y ajuste el producto al régimen de ralentí.

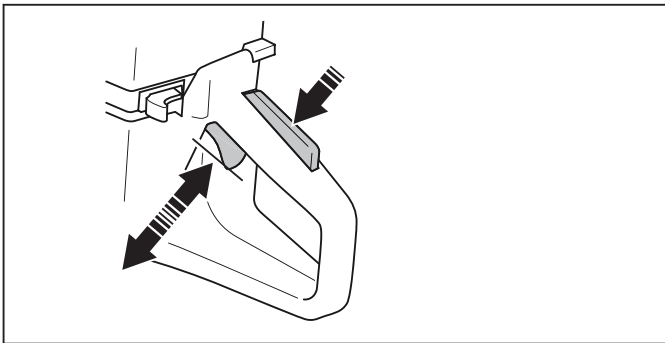

Arranque del producto con el motor caliente



ADVERTENCIA: Asegúrese de que el disco de corte pueda girar libremente. Comienza a girar cuando arranca el motor.

1. Asegúrese de que el botón de parada se encuentra en la posición de la izquierda.

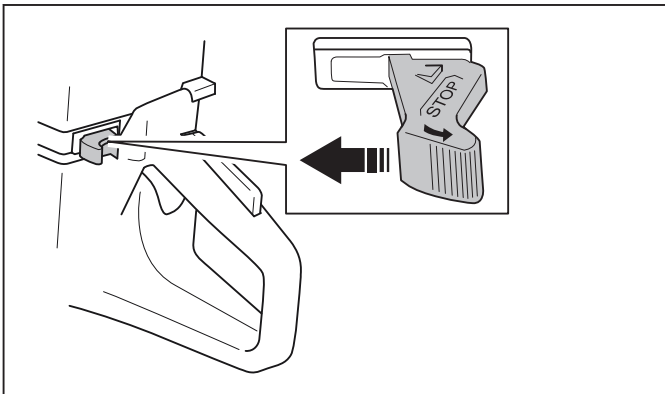

2. Tire completamente del estrangulador hasta llegar a la posición de aceleración de arranque.

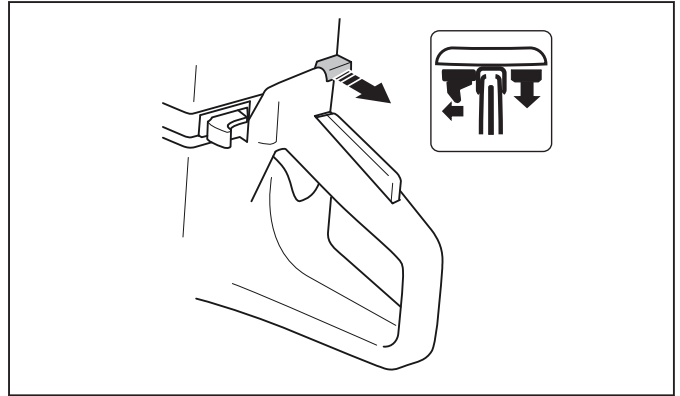

3. Presione la válvula de descompresión para reducir la presión del cilindro. La válvula de descompresión vuelve a la posición inicial cuando el producto arranca.

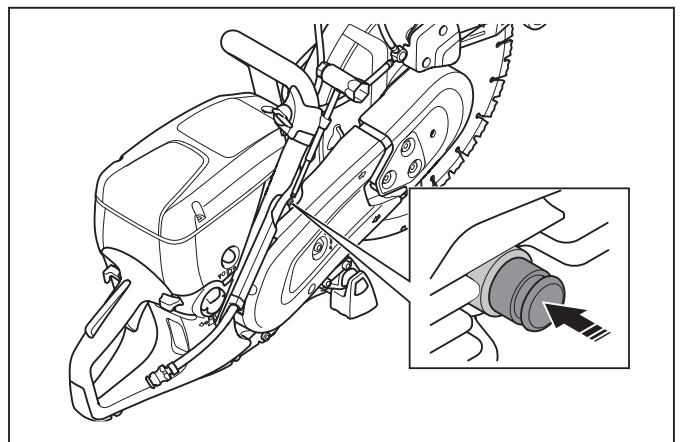

4. Empuje el estrangulador para desactivarlo. El acelerador de arranque permanece en su posición.

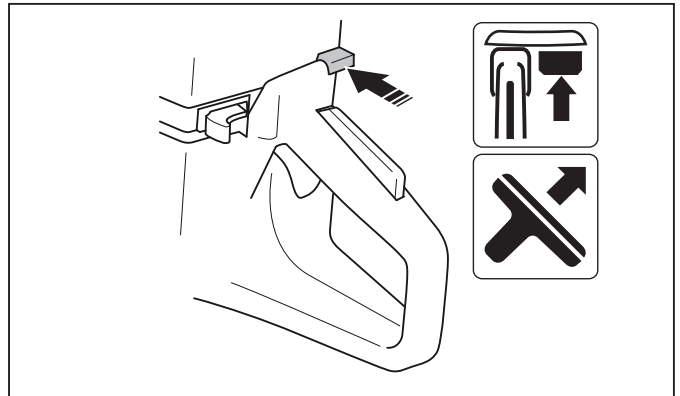

5. Agarre el mango delantero con la mano izquierda.
6. Pise la parte inferior del mango trasero con el pie derecho para presionar el producto contra el suelo.



ADVERTENCIA: No se enrolle la cuerda de arranque alrededor de la mano.

7. Tire lentamente de la cuerda de arranque hasta que note resistencia a medida que se acoplan los ganchos de arranque. A continuación, tire de forma continua y rápida.

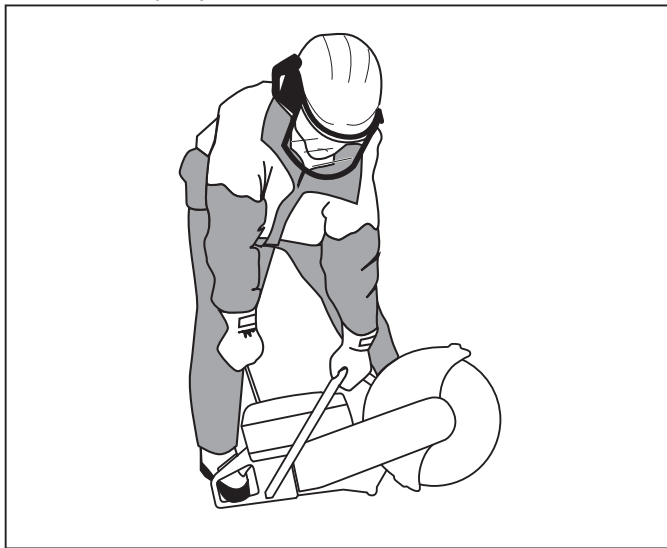

PRECAUCIÓN: No extraiga la cuerda de arranque al máximo y no suelte la empuñadura de arranque de cuerda cuando esté extraída. Esto puede provocar daños en el producto.

8. Empuje el acelerador para desacoplar la aceleración de arranque y ajuste el producto al régimen de ralentí.

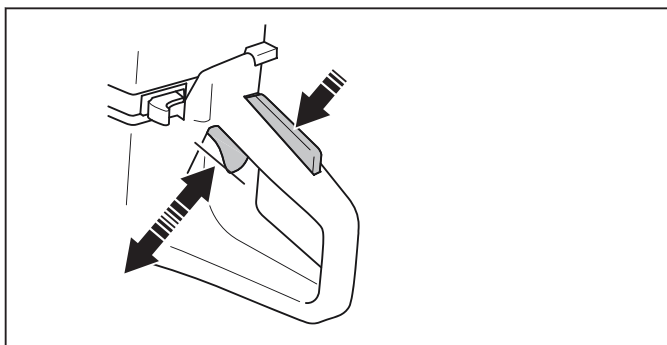

Parada del producto



ADVERTENCIA: El disco de corte sigue girando unos instantes cuando el motor se para. Asegúrese de que el disco de corte puede girar libremente hasta que se detenga por completo. Si es necesario detener el disco de corte rápidamente, ponga levemente en contacto el disco de corte con una superficie dura. Riesgo de lesiones graves.

- Mueva el botón de parada hacia la derecha para detener el motor.

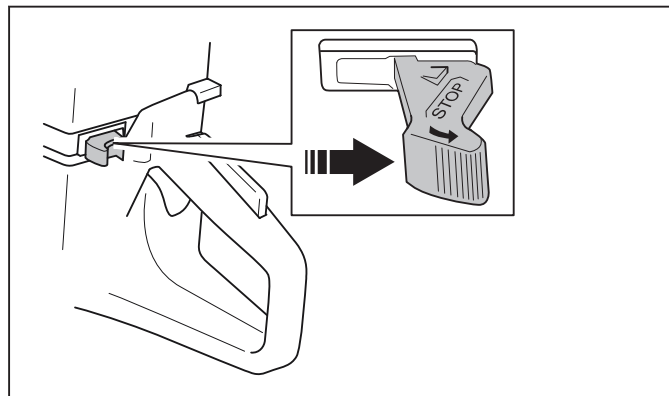

Mantenimiento

Introducción



ADVERTENCIA: Asegúrese de leer y comprender el capítulo sobre seguridad antes de realizar tareas de mantenimiento en el producto.

Para todos los trabajos de mantenimiento y reparación del producto, es necesario realizar una formación especial. Le ofrecerán un servicio y reparaciones de

calidad profesional. Si su distribuidor no es un taller de servicio, pídale información sobre el taller de servicio más cercano.

Si necesita piezas de repuesto, póngase en contacto con su distribuidor o taller de servicio HUSQVARNA.

Programa de mantenimiento

El programa de mantenimiento muestra el mantenimiento necesario del producto. Los intervalos se calculan a partir de uso diario del producto.

	Diario	Semanal	Mensual	Una vez al año
Limpiar	Limpeza externa		Bujía	
	Toma de aire frío		Depósito de combustible	
Inspección funcional	Inspección general	Sistema amortiguador de vibraciones*	Sistema de combustible	
	Fugas de combustible	Silenciador*	Filtro de aire	
	Sistema de suministro de agua	Correa de transmisión	Embrague	
	Fiador del acelerador*	Carburador		
	Botón de parada*	Cuerpo del mecanismo de arranque		
	Protección del disco y Smart-Guard*			
	Disco de corte**			
Sustituir				Filtro de combustible

* Consulte la sección *Dispositivos de seguridad en el producto en la página 49.*

** Consulte la sección *Discos de corte en la página 52.*

Para limpiar de forma externa

- Enjuague el exterior del producto con agua limpia tras cada día de funcionamiento. Si es necesario, utilice un cepillo.

Limpeza de la toma de aire



PRECAUCIÓN: Una toma de aire sucia o bloqueada calentará demasiado el producto. Esto puede provocar daños en el pistón y en el cilindro.

- Limpie la toma de aire si es necesario.

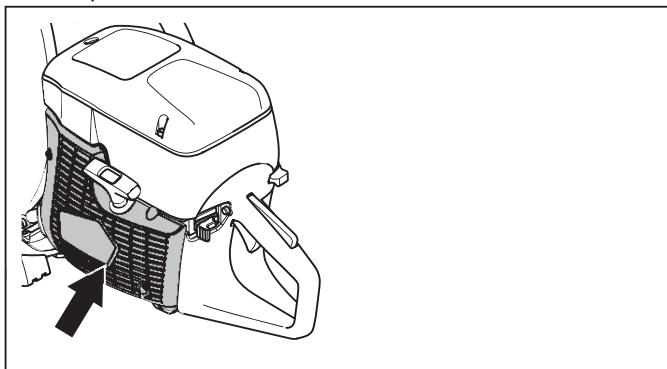

- Elimine las obstrucciones, la suciedad y el polvo con un cepillo.

Mantenimiento de la bujía



PRECAUCIÓN: Utilice siempre el tipo de bujía recomendado. Una bujía incorrecta puede dañar el pistón y el cilindro. Para conocer las bujías recomendadas, consulte *Datos técnicos en la página 77.*

Si el producto funciona con baja potencia, cuesta encenderlo o funciona deficientemente a ralentí, revise la bujía.

1. Afloje los 3 tornillos de la cubierta del filtro de aire y retire dicha cubierta.

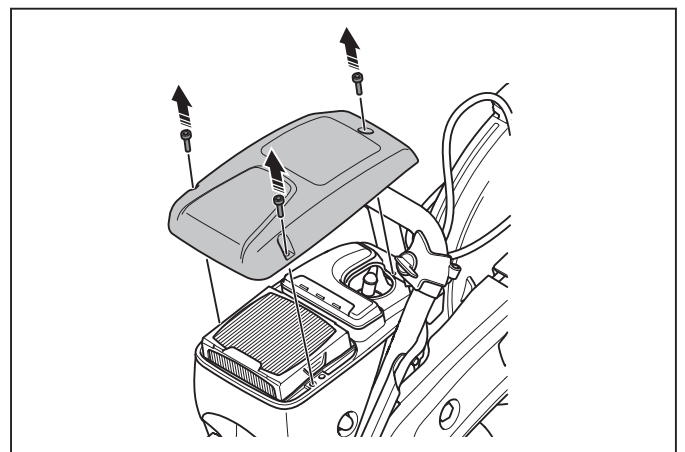

2. Asegúrese de que el sombrerete de bujía y el cable de encendido no presenten daños.

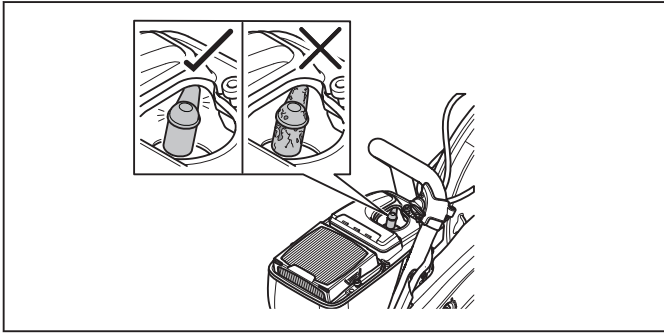

ADVERTENCIA: Un sombrerete de bujía y un cable de encendido dañados pueden provocar descargas eléctricas.

3. Limpie la bujía si está sucia.
4. Desconecte el sombrerete de la bujía y quite la bujía.

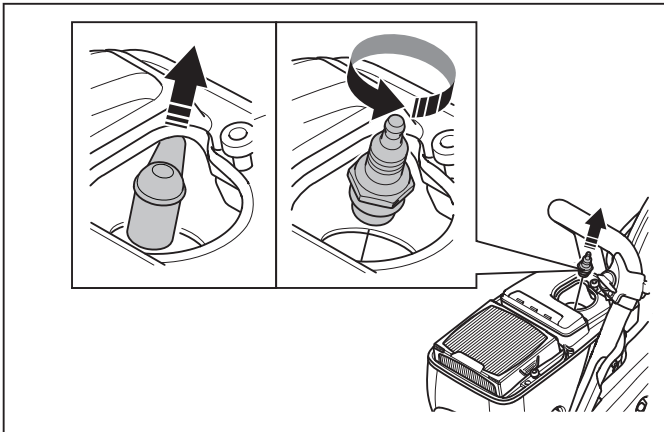

5. Compruebe que la distancia entre los electrodos sea de 0,5 mm.

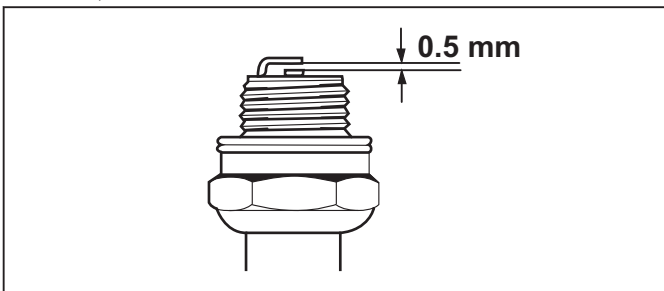

6. Si es necesario, cambie la bujía.

Para realizar una inspección general

- Asegúrese de que todas las tuercas y los tornillos del producto estén apretados correctamente.

Sustitución de la correa de transmisión



ADVERTENCIA: No arranque el producto sin todas las protecciones y cubiertas instaladas.

1. Afloje las 3 tuercas de la protección delantera de la correa (A) y gire el tensor de la correa (B) a la posición 0.

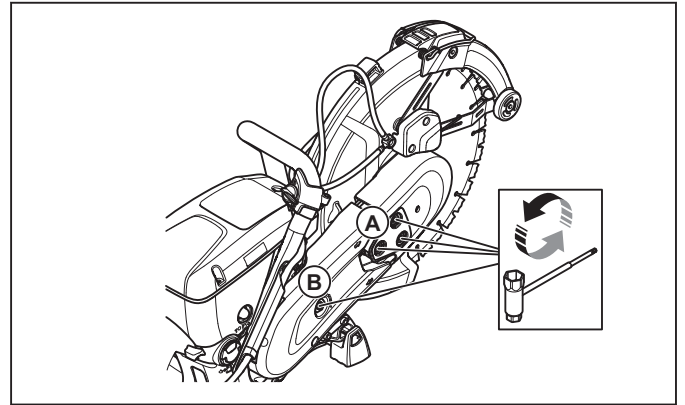

2. Retire la protección delantera de la correa.
3. Retire los 2 tornillos de la protección trasera de la correa. Retire la protección trasera de la correa.

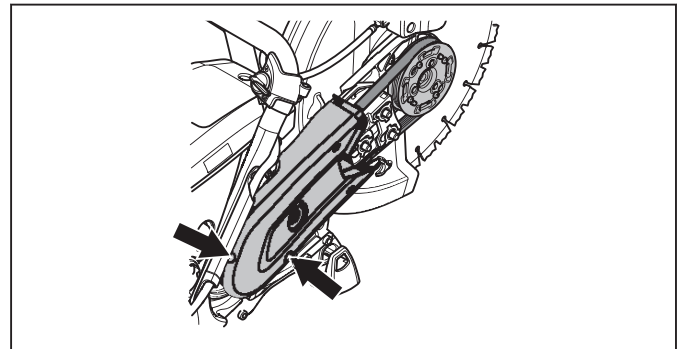

4. Cambie la correa de transmisión. Gire el tensor de la correa a la posición 1.

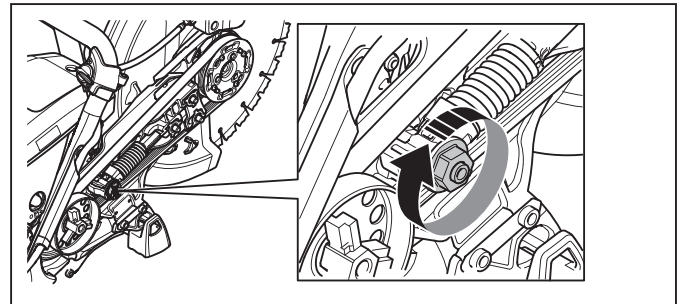

5. Instale las dos protecciones de la correa siguiendo la secuencia inversa.
6. Ajuste la tensión de la correa de transmisión. Consulte la sección *Ajuste de la tensión de la correa de transmisión en la página 69.*

Ajuste de la tensión de la correa de transmisión

Nota: Ajuste la tensión de una correa de transmisión nueva después de utilizar 1 o 2 depósitos de combustible.

1. Afloje las 3 tuercas.

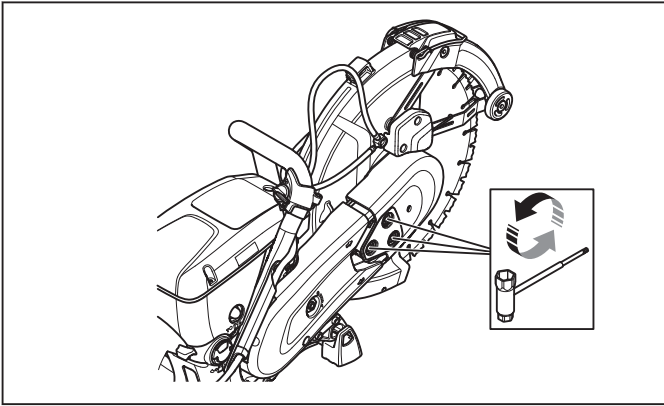

2. Mueva la protección del disco (A) hacia arriba y hacia abajo entre 3 y 5 veces. Apriete las 3 tuercas (B).

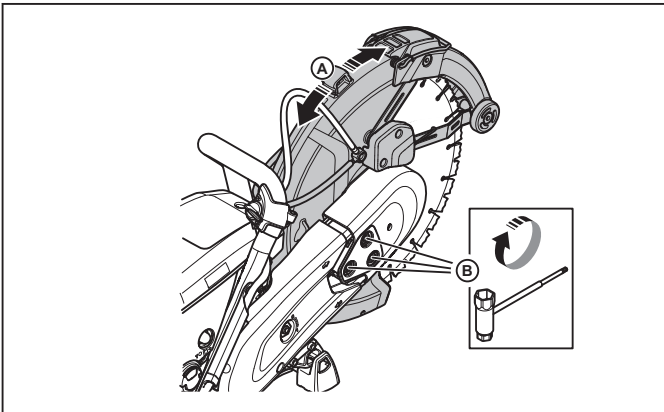

Cuerpo del mecanismo de arranque



ADVERTENCIA: Debe tener siempre cuidado y usar protección ocular al sustituir el muelle de retorno o la cuerda de arranque. El muelle de retorno estará tensado si está enrollado en el cuerpo del mecanismo de arranque. El muelle de retorno puede salir despedido y causar lesiones.

Desmontaje del cuerpo del mecanismo de arranque

1. Afloje los 4 tornillos del cuerpo del mecanismo de arranque.

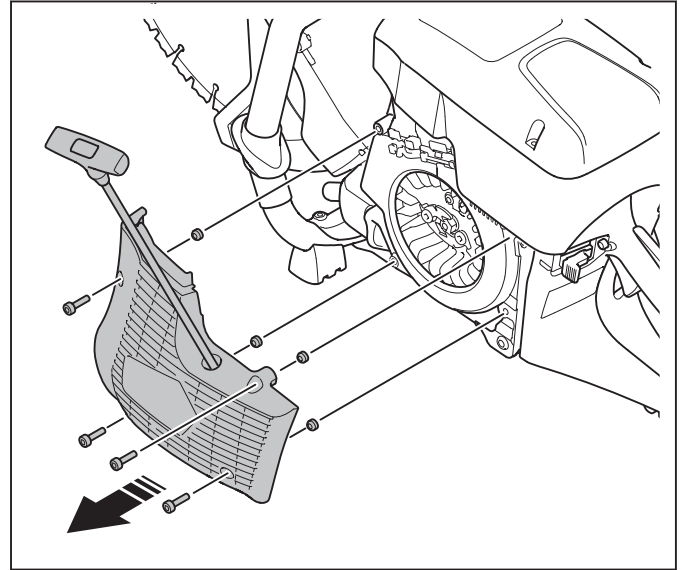

2. Retire el cuerpo del mecanismo de arranque.

Sustitución de una cuerda de arranque dañada

1. Saque la cuerda de arranque aproximadamente 30 cm.

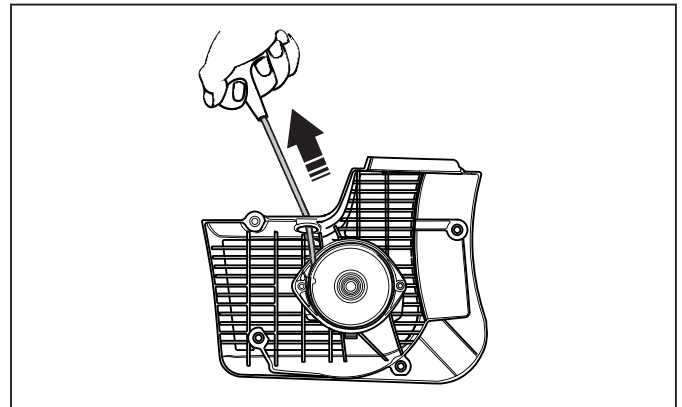

2. Sujete la polea de la cuerda de arranque (A) con el pulgar.

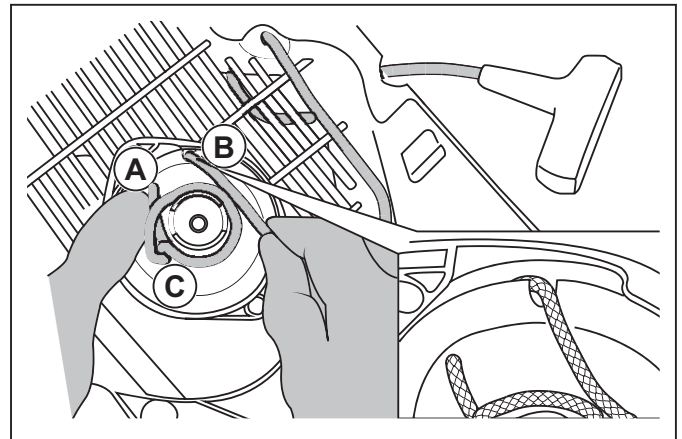

3. Coloque la cuerda de arranque en la muesca (B) de la polea.

4. Coloque la cuerda de arranque alrededor del manguito metálico (C).
5. Deje que la polea de arranque gire lentamente para que la cuerda de arranque se enrolle en el manguito metálico.

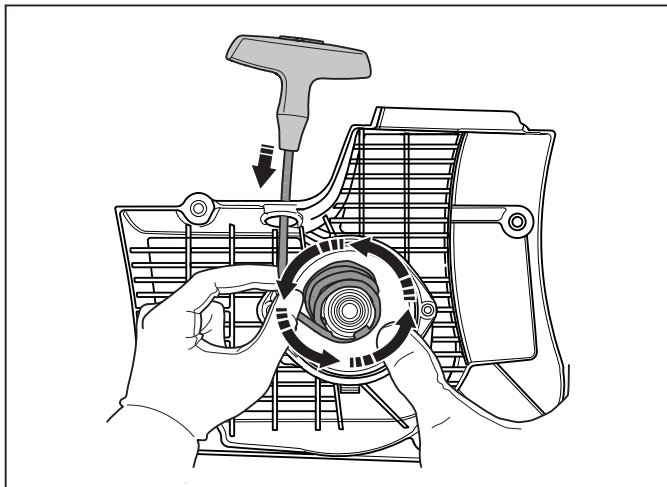

6. Retire la cuerda de arranque del manguito metálico.
7. Retire la cubierta de la empuñadura de la cuerda de arranque (A).

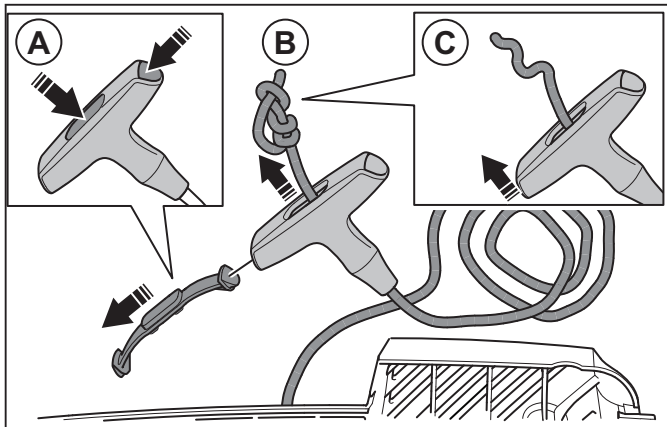

8. Tire de la cuerda de arranque y pásela por la empuñadura (B).
9. Suelte el nudo (C).
10. Retire la cuerda de arranque.
11. Asegúrese de que el muelle de retorno esté limpio y no esté dañado.

12. Coloque una cuerda de arranque (A) nueva en el orificio del cuerpo del mecanismo de arranque.

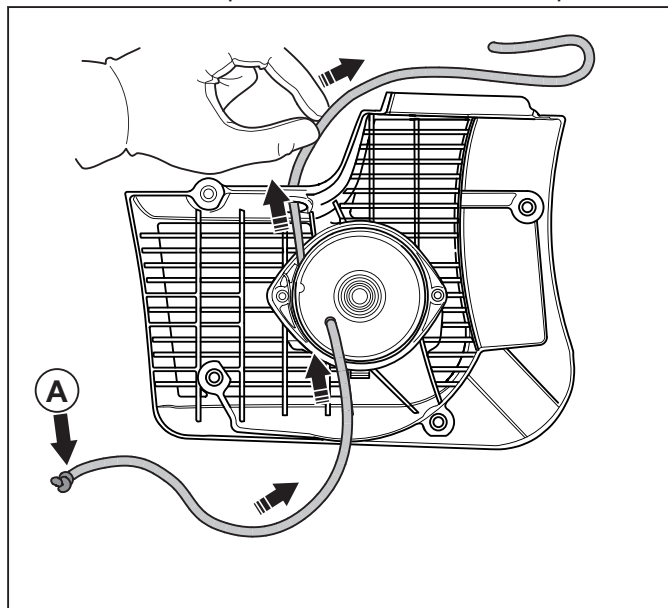

13. Pase la cuerda de arranque a través de la empuñadura de la cuerda de arranque y haga un nudo en el extremo de la cuerda (A).

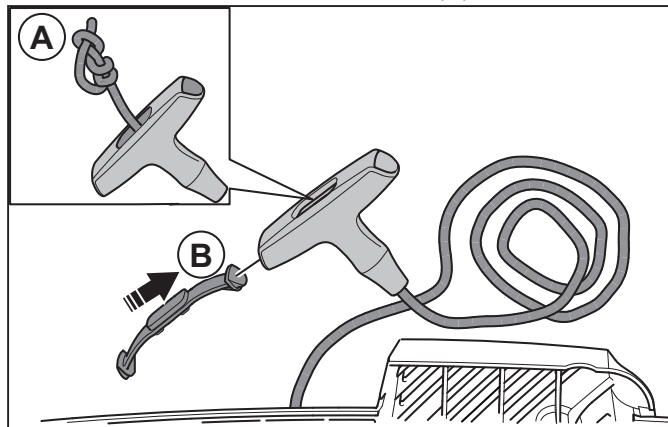

14. Monte la cubierta en la empuñadura de la cuerda de arranque (B).
15. Ajuste la tensión del muelle de retorno. Consulte la sección *Ajuste de la tensión del muelle de retorno en la página 71*.

Ajuste de la tensión del muelle de retorno.

1. Saque la cuerda de arranque.

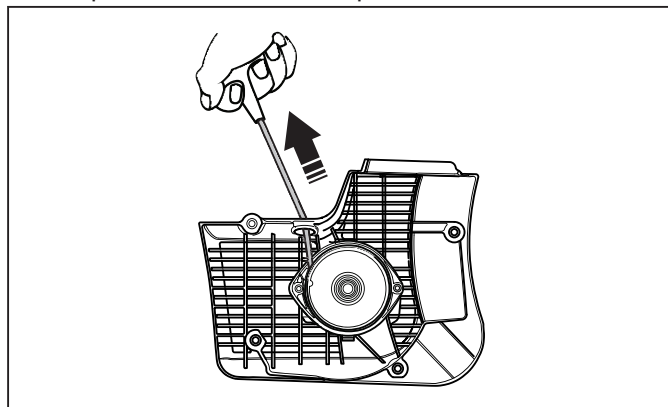

2. Sujete la polea de la cuerda de arranque (A) con el pulgar.

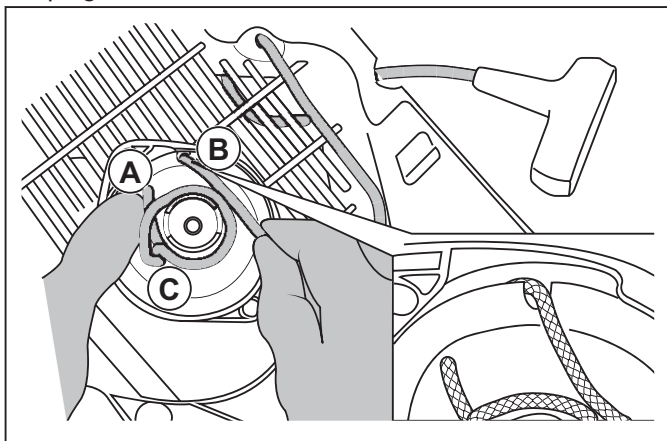

3. Coloque la cuerda de arranque en la muesca (B) y enróllela alrededor del manguito metálico (C).
4. Saque la cuerda de arranque (A).

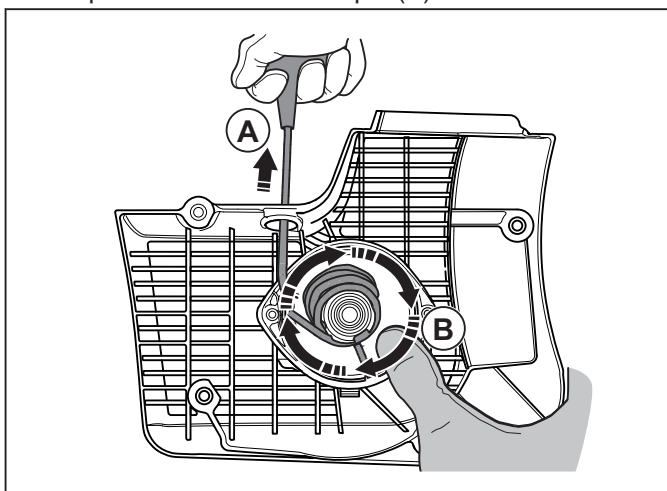

5. Coloque el pulgar sobre la polea de arranque (B) para mantener fuera la cuerda de arranque.
6. Suelte la cuerda de arranque de la muesca.

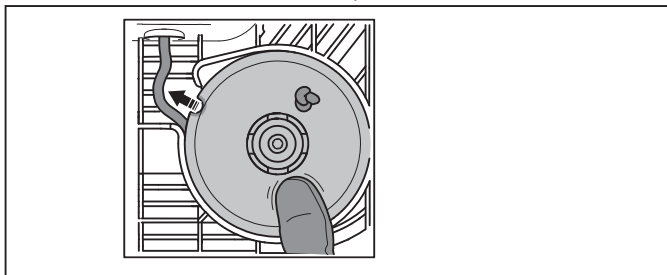

7. Quite el pulgar para soltar la polea de arranque (A) y deje que la cuerda de arranque (B) se enrolle en la polea.

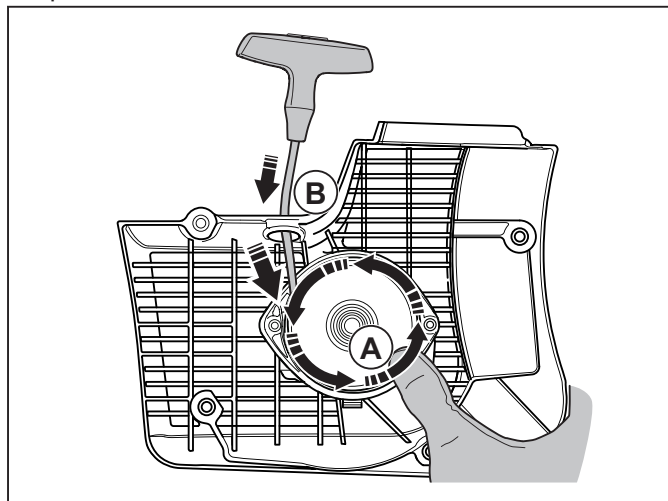

8. Saque la cuerda de arranque por completo para comprobar que el muelle de retorno no se encuentra en la posición final. Asegúrese de que la polea puede girarse medio giro o más antes de que el muelle de retorno detenga los movimientos.

Desmontaje del conjunto del muelle



ADVERTENCIA: Utilice siempre protección ocular cuando extraiga el conjunto del muelle. Hay riesgo de lesiones oculares, especialmente si se rompe un muelle.

1. Retire los 2 tornillos del conjunto del muelle.

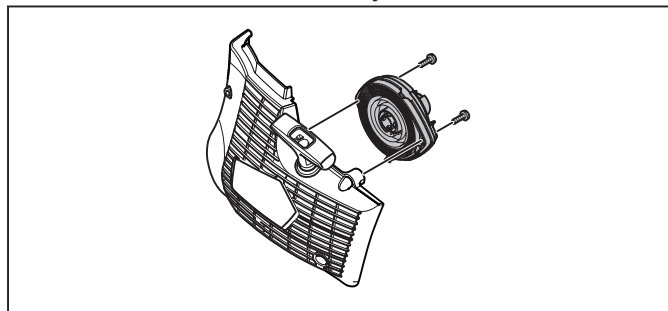

2. Empuje los 2 soportes en los cierres a presión con un destornillador.

Para limpiar el conjunto del muelle



PRECAUCIÓN: No retire el muelle del conjunto.

1. Aplique aire comprimido en el muelle hasta que esté limpio.
2. Aplique aceite ligero en el muelle.

Para montar el conjunto del muelle

- Para el montaje, efectúe el procedimiento *Desmontaje del conjunto del muelle en la página 72* en orden inverso.

Instalación del cuerpo del mecanismo de arranque



PRECAUCIÓN: Los ganchos de arranque deben estar en la posición correcta contra el manguito de la polea.

1. Coloque la carcasa del mecanismo de arranque junto al producto.
2. Tire de la cuerda de arranque y suéltela lentamente hasta que la polea de arranque se acople con los ganchos del motor de arranque.

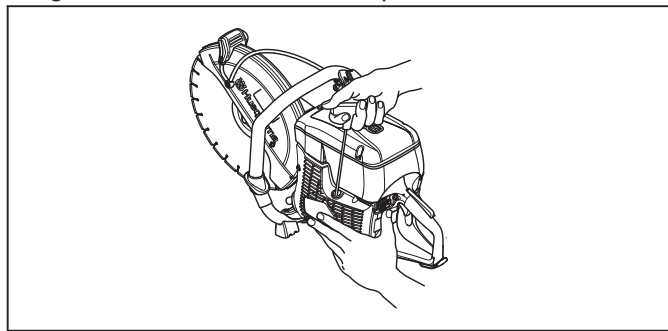

3. Apriete los 4 tornillos del cuerpo del mecanismo de arranque.

Para examinar el carburador

Nota: El carburador tiene agujas rígidas para garantizar que el producto recibe siempre la mezcla correcta de combustible y aire.

1. Examine el filtro de aire. Consulte *Para examinar el filtro de aire en la página 73*
2. Si es necesario, sustituya el filtro de aire.
3. Si el motor sigue perdiendo potencia o régimen, póngase en contacto con su distribuidor HUSQVARNA.

Para examinar el sistema de combustible

1. Asegúrese de que el tapón del depósito de combustible y la junta no estén dañados.
2. Examine la manguera de combustible. Sustituya la manguera de combustible si está dañada.

Para ajustar el régimen de ralentí



ADVERTENCIA: Si el disco de corte gira a ralentí, póngase en contacto con su distribuidor. No utilice el producto hasta que

el régimen de ralentí esté correctamente ajustado o reparado.

Nota: Para obtener información sobre el régimen recomendado de ralentí, consulte *Datos técnicos en la página 77*.

1. Arranque el motor.
2. Examine el régimen de ralentí. Si el carburador está correctamente ajustado, el disco de corte se detiene cuando el motor está en ralentí.
3. Utilice el tornillo T para ajustar el régimen de ralentí.

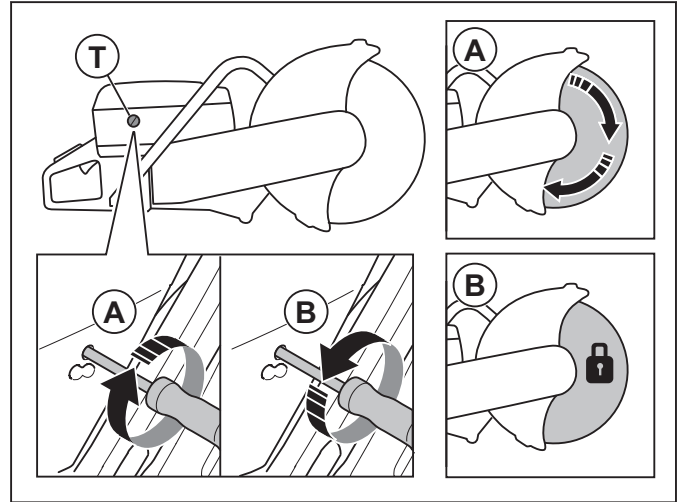

- a) Gire el tornillo hacia la derecha hasta que comience a girar el disco (A).
- b) Gire el tornillo hacia la izquierda hasta que el disco deje de girar (B).

Filtro de combustible

El filtro de combustible se instala en el depósito de combustible. El filtro de combustible evita la contaminación del depósito de combustible cuando el depósito de combustible se llena. El filtro de combustible debe sustituirse anualmente o con mayor frecuencia si está obstruido.



PRECAUCIÓN: No limpie el filtro de combustible.

Para examinar el filtro de aire

Nota: Examine el filtro de aire solo si se reduce la potencia del motor.



PRECAUCIÓN: Tenga cuidado al desmontar el filtro de aire. Las partículas que accedan a la entrada del carburador pueden causar daños.



ADVERTENCIA: Use una protección respiratoria homologada al sustituir el filtro de aire. El polvo del filtro de aire es peligroso para la salud. Deseche correctamente los filtros de aire usados.

1. Afloje los 3 tornillos de la cubierta del filtro de aire.

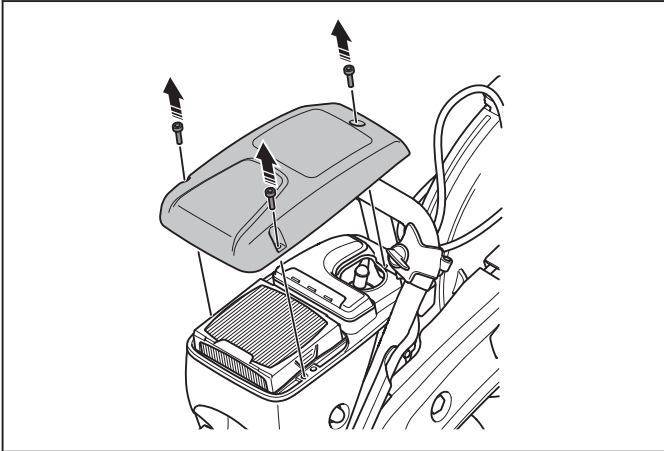

2. Saque la cubierta del filtro de aire.
3. Examine el filtro de aire y sustitúyalo si es necesario.

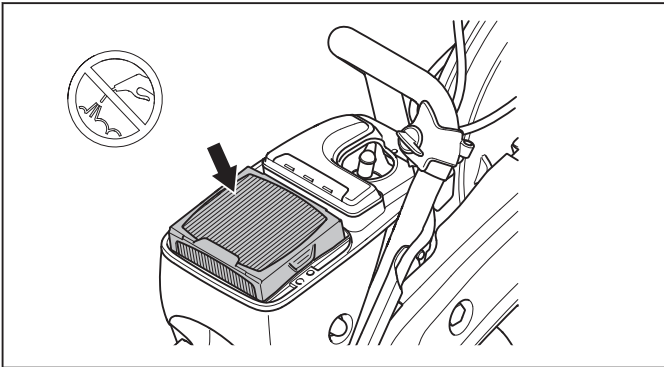

PRECAUCIÓN: No limpie el filtro de aire ni le aplique aire comprimido. Esto dañaría el filtro de aire.

4. Cambie el filtro de aire si es necesario.

- a) Retire el filtro de aire.

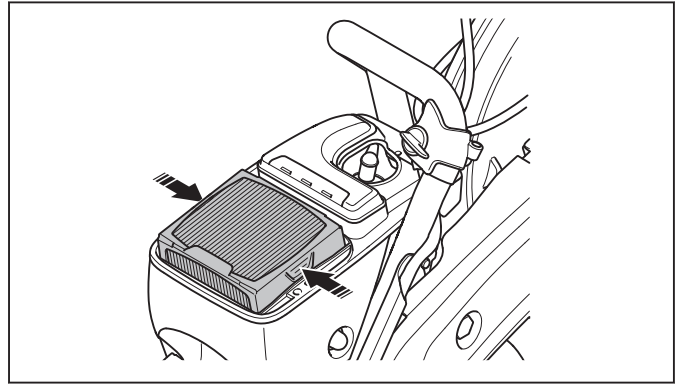

- b) Instale el nuevo filtro de aire.

5. Fije la cubierta del filtro de aire y apriete los 3 tornillos.

Comprobación del sistema de suministro de agua

1. Revise las boquillas de la protección del disco y asegúrese de que no están obstruidas.
2. Limpie según sea necesario.
3. Inspeccione el filtro de la conexión de agua. Asegúrese de que no esté obstruido.
4. Limpie según sea necesario.

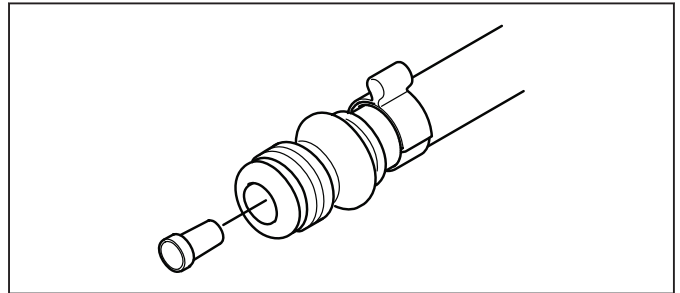

5. Examine las mangueras y asegúrese de que no estén dañadas.

Resolución de problemas

Problema	Causa	Medidas a tomar
El producto no arranca.	El procedimiento de arranque se ha realizado de forma incorrecta.	Consulte <i>Arranque del producto con el motor frío en la página 65</i> y <i>Arranque del producto con el motor caliente en la página 66</i> .
	El interruptor de parada está en la posición derecha (STOP).	Asegúrese de que el mando de parada (STOP) se encuentra en la posición de la izquierda.
	No hay combustible en el depósito de combustible.	Llénelo con combustible.
	La bujía está defectuosa.	Cambie la bujía.
	El embrague está defectuoso.	Póngase en contacto con su taller de servicio.
El disco de corte gira a ralentí.	El régimen de ralentí es demasiado alto.	Ajuste el régimen de ralentí.
	El embrague está defectuoso.	Póngase en contacto con su taller de servicio.
El disco de corte no gira cuando el operario acelera.	La correa está demasiado suelta o defectuosa.	Apriete la correa o sustitúyala por una nueva.
	El embrague está defectuoso.	Póngase en contacto con su taller de servicio.
	El disco de corte no se ha instalado correctamente.	Asegúrese de que el disco de corte está correctamente instalado.
El producto no tiene potencia cuando el operario intenta acelerar.	El filtro de aire está obstruido.	Examine el filtro de aire. Si es necesario, sustitúyalo.
	El filtro de combustible está obstruido.	Sustituya el filtro de combustible.
	El flujo del depósito de combustible está bloqueado.	Póngase en contacto con su taller de servicio.
Los niveles de vibraciones son demasiado altos.	El disco de corte no se ha instalado correctamente.	Asegúrese de que el disco de corte está instalado correctamente y de que no está dañado. Consulte la sección <i>Instalación del disco de corte en la página 56</i> .
	El disco de corte está defectuoso.	Sustituya el disco de corte y asegúrese de que no está dañado.
	Un amortiguador de vibraciones está defectuoso.	Póngase en contacto con su taller de servicio.

Problema	Causa	Medidas a tomar
La temperatura del producto es demasiado alta..	La toma de aire o las bridas del cilindro están bloqueadas.	Limpie la toma de aire y las bridas del cilindro.
	La tensión de la correa de transmisión no es suficiente.	Compruebe la correa. Ajuste la tensión.
	El embrague está defectuoso.	Corte siempre a pleno gas.
Examine el embrague. Póngase en contacto con su taller de servicio.		
El motor pierde potencia o velocidad.	El filtro de aire está obstruido.	Examine el filtro de aire. Consulte la sección <i>Para examinar el filtro de aire en la página 73.</i>
Se forma mucho polvo durante el funcionamiento. El polvo puede verse en el aire.	El suministro de agua o la presión del agua no son suficientes.	Revise el suministro de agua del producto.
		Consulte la sección <i>Comprobación del sistema de suministro de agua en la página 74.</i>
La SmartGuard no se mueve libremente.	Las piezas móviles de la SmartGuard están obstruidas.	Limpie las piezas móviles.
La SmartGuard no se retrae cuando se separa el producto de la pieza de trabajo.	Los muelles de la SmartGuard no funcionan correctamente.	Compruebe los muelles. Limpie los muelles.

Transporte, almacenamiento y eliminación

Transporte y almacenamiento

- Asegure el producto durante el transporte para evitar daños y accidentes.
- Retire el disco de corte antes de transportar o almacenar el producto.
- Mantenga el producto en un área cerrada para impedir el acceso a niños o personas no autorizadas.
- Conserve los discos de corte en un lugar seco al resguardo de las heladas.
- Antes de montarlos, inspeccione en busca de daños los discos nuevos y usados que hayan permanecido guardados o se hayan transportado.
- Limpie y realice el mantenimiento del producto antes de almacenarlo. Consulte la sección *Mantenimiento en la página 67.*
- Retire el combustible del depósito de combustible antes de un almacenamiento prolongado.

- Cuando ya no use el producto, envíelo a un distribuidor HUSQVARNA o deséchelo en un punto de reciclaje.

Eliminación

- Respete los requisitos de reciclaje locales y las normas aplicables.
- Deseche todos los productos químicos, como el aceite o el combustible, en un centro de servicio o una ubicación adecuada para su eliminación.

Datos técnicos

Datos técnicos

	K 770, K 770 OilGuard, K 770 Rescue	K 770 SmartGuard
Cilindrada, cm ³ /pulg. ³	74/4,5	74/4,5
Diámetro del cilindro, mm/pulg.	51/2	51/2
Longitud de recorrido, mm/pulg.	36/1,4	36/1,4
Régimen a ralentí, rpm	2700	2700
Acelerador totalmente abierto, sin carga, rpm	9300 (+/- 150)	9300 (+/- 150)
Potencia, kW/CV a rpm	3,7/5 a 9000	3,7/5 a 9000
Bujía	NGK BPMPR 7A	NGK BPMPR 7A
Distancia entre los electrodos, mm/pulg.	0,5/0,02	0,5/0,02
Capacidad del depósito de combustible, litros/onza líq. EE. UU.	0,9/30	0,9/30
Presión del agua recomendada, bar/psi	0,5-10/7-150	0,5-10/7-150
Peso		
Cortadora sin combustible ni disco de corte de 300 mm (12 pulg.), kg/lb*	10/22	10,8/23,8
*Correa para hombro y rescate, 0,4 kg/0,9 lb adicionales.		
Cortadora sin combustible ni disco de corte de 350 mm (14 pulg.), kg/lb	10,1/22,3	11,1/24,5
Husillo, eje de salida		
Velocidad máxima del eje con disco de corte de 300 mm (12 pulg.), rpm	4700	4700
Velocidad máxima del eje con disco de corte de 350 mm (14 pulg.), rpm	4700	4700
Velocidad periférica máxima, m/s o pies/min (300 mm/12 pulg.)	80 o 16 000	80 o 16 000
Velocidad periférica máxima, m/s o pies/min (350 mm/14 pulg.)	90 o 18 000	90 o 18 000
Emisiones sonoras		
Nivel de potencia acústica medido, dB(A)	113	113
Nivel de potencia acústica garantizado L _{WA} dB (A) ⁵	115	115

⁵ Emisiones sonoras en el entorno medidas como potencia acústica (L_{WA}) según la directiva 2000/14/EC. La diferencia entre la potencia acústica garantizada y medida es que la potencia acústica garantizada incluye la dispersión en el resultado de la medición y las variaciones entre diferentes unidades del mismo producto según la directiva 2000/14/EC.

	K 770, K 770 OilGuard, K 770 Rescue	K 770 SmartGuard
Nivel de presión sonora equivalente en el oído del operario, dB(A) ⁶	101	101
Niveles de vibración equivalentes, a_{hveq}⁷		
Asa delantera/trasera 300 mm (12 pulg.), m/s ²	2,1/2,3	2,4/2,2
Asa delantera/trasera 350 mm (14 pulg.), m/s ²	2,0/2,3	2,2/2,1
Emisiones de escape (CO₂ UE V)⁸		
Motor de dos tiempos	711 g/kWh	711 g/kWh

Dimensiones recomendadas del disco de corte

Diámetro del disco de corte, mm/pulg.	Profundidad de corte máxima, mm/pulg.	Velocidad nominal del disco, rpm	Velocidad nominal del disco, m/s o pies/min	Diámetro del orificio central del disco, mm/pulg.	Grosor máximo del disco, mm/pulg.
300/12	100/4	5100	80 o 16000	25,4/1 o 20/0,79	5/0,2
350/14	125/5	5500	100 o 19600	25,4/1 o 20/0,79	5/0,2

Declaración sobre ruido y vibración

Estos valores declarados se obtuvieron en pruebas de laboratorio conforme a las normas o directivas indicadas y pueden usarse para compararlos con los valores declarados de otros productos que se hayan probado conforme a las mismas normas o directivas. Estos valores declarados no deben usarse a la hora

de evaluar el riesgo. Los valores medidos en un lugar de trabajo determinado pueden ser más altos. Los valores reales de exposición y el daño que pueda sufrir una persona en particular variarán en cada caso y dependerán de la manera en la que el usuario trabaje, el material que se esté usando, el tiempo de exposición, el estado de salud del usuario y el estado del producto.

Accesorios

Sensor de Husqvarna Fleet Services™

Este producto es compatible con el sensor de máquina Husqvarna Fleet. El producto se puede conectar a Husqvarna Fleet Services™, una solución en la nube que proporciona al gerente comercial de flotas una visión general de todos los productos. Para obtener más información sobre Husqvarna Fleet Services™, consulte www.husqvarna.com.

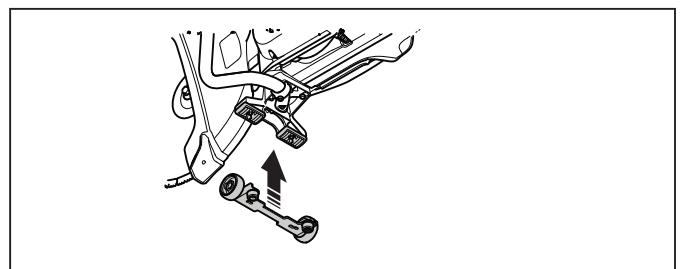

Juego de ruedas

El juego de ruedas se monta en la parte inferior del producto.

Carro de corte

Un carro de corte facilita la tarea de realizar cortes en suelos y carreteras, especialmente al realizar cortes largos a una determinada profundidad. Las conexiones

⁶ El nivel de presión sonora equivalente, según la norma EN ISO 19432-1, se calcula como la suma de energía, ponderada en el tiempo, de los niveles de presión sonora en diferentes condiciones de trabajo. Los datos de nivel de presión sonora equivalente del producto que se han recogido tienen una dispersión estadística típica (desviación estándar) de 1 dB(A).

⁷ El nivel de vibración equivalente, según la norma EN ISO 19432-1, se calcula como la suma de energía, ponderada en el tiempo, de los niveles de vibración en diferentes condiciones de trabajo. Los datos referidos al nivel de vibración equivalente muestran una dispersión estadística habitual (desviación típica) de 1m/s².

⁸ La presente medición de CO₂ es el resultado de ensayos realizados durante un ciclo de ensayo fijo en condiciones de laboratorio con un motor (de referencia) representativo del tipo de motor (familia de motores) de que se trate y no constituye garantía alguna ni implícita ni expresa del rendimiento de un motor concreto.

rápidas hacen que la instalación del producto en el carro sea sencilla.

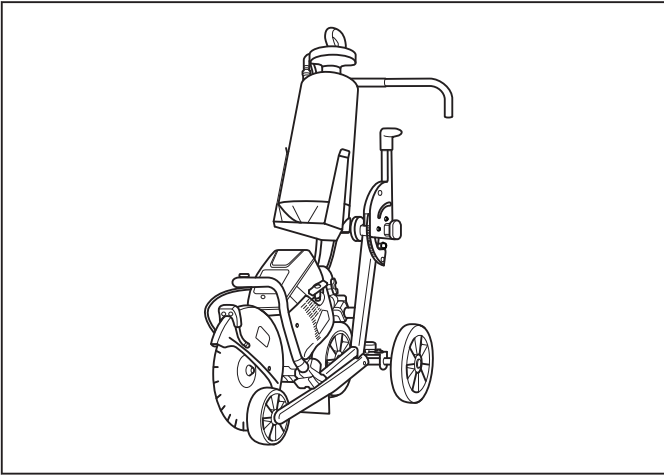

Declaración de conformidad

Declaración de conformidad CE

Nosotros, **Husqvarna AB**, SE-561 82 Huskvarna (Suecia), tel. +46-36-146500, declaramos bajo nuestra exclusiva responsabilidad que el producto:

Descripción	Cortadora portátil
Marca	HUSQVARNA
Tipo/Modelo	K 770, K 770 OilGuard, K 770 Rescue, K 770 SmartGuard
Identificación	Números de serie a partir del año 2021

Cumple las siguientes directivas y normas de la UE:

Directiva/Norma	Descripción
2006/42/EC	"relativa a las máquinas"
2000/14/EC	"relativa al ruido en exteriores"
2014/30/EU	"relativa a la compatibilidad electromagnética"
2011/65/EU	"relativa a las restricciones de sustancias peligrosas"

Además, se aplican las especificaciones técnicas o los estándares armonizados siguientes:

EN ISO 12100:2010 , EN ISO 19432-1:2020, EN 55012:2008+A1:2009, EN ISO 14982:2009, EN IEC 63000:2018.

SMP Svensk Maskinprovning AB ha realizado un examen voluntario de conformidad con el anexo V de la directiva del Consejo Europeo 2000/14/EC. Para obtener información respecto a las emisiones sonoras, consulte *Datos técnicos en la página 77*.

Partille, 2021-04-29



Erik Silfverberg

Director de I + D, Concrete Sawing & Drilling Equipment

Husqvarna AB, Construction Division

Responsable de la documentación técnica

