

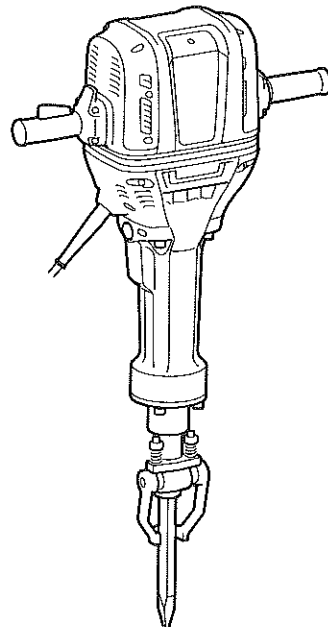

GB	Electric Breaker	Instruction Manual
F	Marteau-Piqueur	Manuel d'instructions
D	Stemmhammer	Betriebsanleitung
I	Demolitore elettrico	Istruzioni per l'uso
NL	Elektrische breekhamer	Gebruiksaanwijzing
E	Demolidor Eléctrico	Manual de instrucciones
P	Martelo Demolidor	Manual de instruções
DK	Opbrydningshammer	Brugsanvisning
GR	Ηλεκτρικό πιστολέτο κατεδαφίσεων	Οδηγίες χρήσεως
TR	Elektrikli Kırıcı	Kullanma kılavuzu

HM1802
HM1812

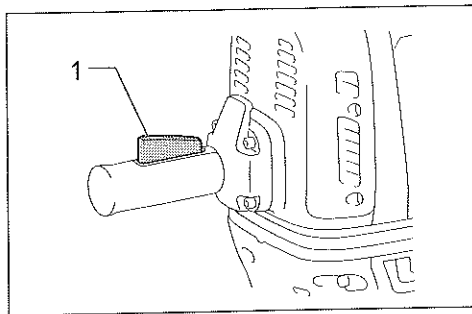



015520

1

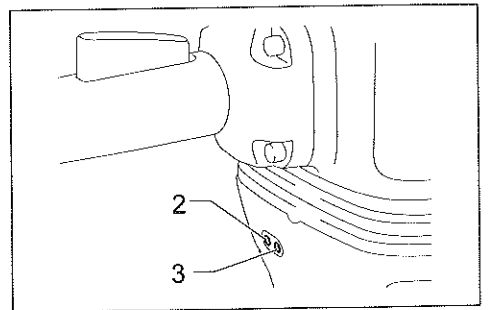

015521

2

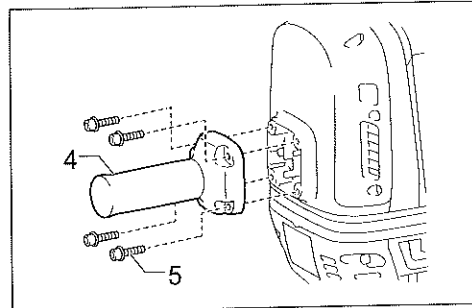

015522

3

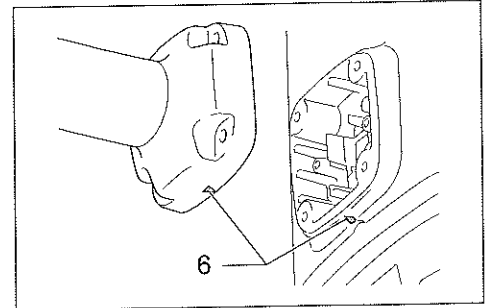

015619

4

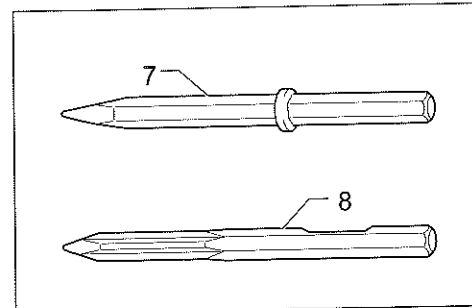

015523

5

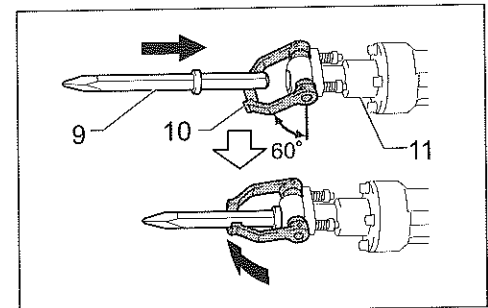

015524

6

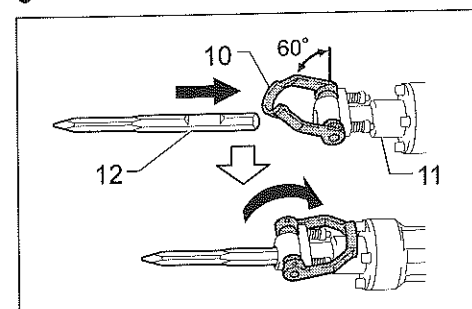

015525

7

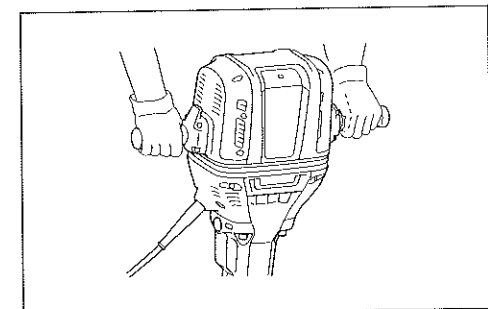

015606

8

1	Palanca de interruptor	4	Empuñadura blanda	9	Implemento
2	Lámpara indicadora de alimentación activada (verde)	5	Perno	10	Retén de herramienta
3	Lámpara indicadora de servicio (roja)	6	Marca triangular de alineación	11	Portaherramientas
		7	Implemento con collar	12	Parte hundida del implemento
		8	Implemento sin collar		

ESPECIFICACIONES

Modelo	HM1802	HM1812
Percusiones por minuto	870	
Dimensiones	843 x 210 x 608 mm	
Peso neto	29,4 kg	31,3 kg
Clase de seguridad	□ / II	

- Debido a nuestro continuado programa de investigación y desarrollo, las especificaciones indicadas aquí están sujetas a cambio sin previo aviso.
- Las especificaciones pueden ser diferentes de país a país.
- Peso de acuerdo con el procedimiento EPTA 01/2003

ENE046-1

Uso previsto

La herramienta ha sido prevista para trabajo de cincelado y demolición pesado, así como también para perforación y compactación con los accesorios apropiados.

ENF002-2

Alimentación

La herramienta solamente debe ser conectada a una fuente de alimentación de la misma tensión que la indicada en la placa de características, y solamente puede ser utilizada con corriente alterna monofásica. La herramienta está doblemente aislada y, por consiguiente, también puede utilizarse con tomas de corriente sin conductor de puesta a tierra.

GEA010-1

Advertencias de seguridad generales para herramientas eléctricas

⚠ ADVERTENCIA Lea todas las advertencias de seguridad y todas las instrucciones. Si no sigue todas las advertencias e instrucciones podrá ocasionar una descarga eléctrica, un incendio y/o heridas graves. Guarde todas las advertencias e instrucciones para futuras referencias.

GEB004-6

ADVERTENCIAS DE SEGURIDAD PARA EL MARTILLO

1. Póngase protectores de oídos. La exposición al ruido puede producir pérdida auditiva.
2. Utilice el mango(s) auxiliar, si se suministra con la herramienta. Una pérdida del control puede ocasionar heridas personales.

3. Cuando realice una operación en la que el accesorio de corte pueda entrar en contacto con cableado oculto o con el propio cable, sujete la herramienta eléctrica solamente por las superficies de asiento aisladas. El contacto del accesorio de corte con un cable con corriente hará que la corriente circule por las partes metálicas expuestas de la herramienta eléctrica y podrá soltar una descarga eléctrica al operario.
4. Póngase casco rígido (casco de seguridad), gafas de seguridad y/o máscara facial. Las gafas normales o de sol NO sirven para proteger los ojos. También es muy recomendable que utilice una máscara contra el polvo y guantes bien almohadillados.
5. Asegúrese de que el implemento esté bien sujeto en su sitio antes de iniciar la operación.
6. La herramienta ha sido diseñada para que produzca vibración en operación normal. Los tornillos pueden aflojarse fácilmente, pudiendo ocasionar una rotura o accidente. Compruebe el apriete de los tornillos cuidadosamente antes de iniciar la operación.
7. En tiempo frío o cuando la herramienta no haya sido utilizada durante largo tiempo, deje calentar la herramienta durante un rato haciéndola funcionar sin carga. Esto agilizará la lubricación. Sin un calentamiento apropiado, la operación de percusión resultará difícil de realizar.
8. Asegúrese siempre de que tiene suelo firme. Asegúrese de que no haya nadie debajo cuando utilice la herramienta en lugares altos.
9. Sujete la herramienta firmemente con ambas manos.
10. Mantenga las manos alejadas de las partes en movimiento.
11. No deje la herramienta en marcha. Tenga en marcha la herramienta solamente cuando la tenga en la mano.
12. No apunte la herramienta hacia nadie en el lugar cuando la esté utilizando. El implemento podría salir disparado y herir a alguien seriamente.
13. No toque el implemento o partes cercanas al implemento inmediatamente después de la operación; podrán estar muy calientes y podrían quemarle la piel.

14. No utilice la herramienta sin carga innecesariamente.
15. Algunos materiales contienen sustancias químicas que podrán ser tóxicas. Tenga precaución para evitar la inhalación de polvo y el contacto con la piel. Siga los datos de seguridad del abastecedor del material.

GUARDE ESTAS INSTRUCCIONES.

⚠ ADVERTENCIA:

NO deje que la comodidad o familiaridad con el producto (a base de utilizarlo repetidamente) sustituya la estricta observancia de las normas de seguridad para el producto en cuestión. El MAL USO o el no seguir las normas de seguridad establecidas en este manual de instrucciones podrá ocasionar graves heridas personales.

DESCRIPCIÓN DEL FUNCIONAMIENTO

⚠ PRECAUCIÓN:

- Asegúrese siempre de que la herramienta esté apagada y desenchufada antes de ajustar o comprobar cualquier función de la herramienta.

Accionamiento del interruptor (Fig. 1)

⚠ PRECAUCIÓN:

- Antes de enchufar la herramienta, compruebe siempre para cerciorarse de que la palanca de interruptor se acciona debidamente y que vuelve a la posición "OFF" cuando la suelta.

Para poner en marcha la herramienta, simplemente apriete la palanca de interruptor. Suelte la palanca de interruptor para parar.

Para el modelo HM1812 solamente

NOTA:

- Las percusiones por minuto sin carga se vuelven más pequeñas que las de con carga para reducir la vibración en situación sin carga, pero esto no es una muestra de problema. Una vez que la operación comienza con el implemento contra el cemento, las percusiones por minuto aumentan. Cuando la temperatura es baja y la fluidez de la grasa se reduce, la herramienta puede que no tenga esta función aunque el motor esté girando.

Lámparas indicadoras (Fig. 2)

La lámpara verde indicadora de alimentación activada se ilumina cuando la herramienta está enchufada. Si la lámpara indicadora está encendida pero la herramienta no se pone en marcha aunque la herramienta sea encendida, las escobillas de carbón podrán estar desgastadas, o el controlador, el monitor o el interruptor ON/OFF podrá no estar funcionando bien.

La lámpara roja indicadora de servicio parpadea cuando las escobillas de carbón están casi gastadas para indicar que la herramienta necesita servicio. Después de algún periodo de uso, el motor se parará automáticamente.

MONTAJE

⚠ PRECAUCIÓN:

- Asegúrese siempre de que la herramienta esté apagada y desenchufada antes de realizar cualquier trabajo en ella.

Instalación de la empuñadura blanda (Fig. 3 y 4)

La empuñadura blanda NO sale de fábrica instalada. Instale la empuñadura blanda firmemente.

Ajuste las marcas triangulares de alineación en el cuerpo de la herramienta y en la empuñadura blanda cuando vaya a instalar la empuñadura blanda.

Instalación o desmontaje del implemento (accesorio opcional) (Fig. 5)

⚠ PRECAUCIÓN:

- Asegúrese siempre de que el implemento está retenido firmemente intentando sacarlo del portaherramientas después de instalarlo.
- Siga los 2 métodos de instalación de abajo de acuerdo con los 2 tipos diferentes de implementos. Si se selecciona un método de instalación no apropiado, el implemento no podrá ser sujetado.

Esta herramienta acepta implementos con o sin collar en su espiga.

Para instalar el implemento, siga uno de los procedimientos (1) o (2) descritos abajo.

(1) Para implementos con collar (Fig. 6)

Pivote hacia abajo el retén de herramienta (aprox. 60 grados). Inserte el implemento en el portaherramientas hasta que se detenga. Retorne el retén de herramienta para sujetar el implemento.

(2) Para implementos sin collar (Fig. 7)

Pivote hacia arriba el retén de herramienta (aprox. 60 grados). Oriente la parte hundida del implemento hacia arriba. Inserte el implemento en el portaherramientas hasta que se detenga. Pivote más el retén de herramienta hasta que se detenga en el portaherramientas.

Para retirar el implemento, siga el procedimiento de instalación a la inversa.

OPERACIÓN

Desincrustar/decapar/demojar (Fig. 8)

⚠ PRECAUCIÓN:

- Mantenga una postura bien equilibrada cuando sujete la herramienta pesada antes / durante / después de la operación para evitar heridas personales.
- Sujete los desechos en caso de romperlos en trozos más pequeños.
- Sujete la herramienta firmemente con ambas manos. Encienda la herramienta y aplique una ligera presión sobre ella de forma que la herramienta no rebote alrededor, sin control. Presionar fuerte sobre la herramienta no aumentará la eficacia.
- No extraiga la herramienta si se atasca. En su lugar, rompa el trabajo alrededor de la punta del implemento.
- Asegúrese de colocar la herramienta en un suelo o terreno estable después de utilizarla.

Utilice siempre la empuñadura blanda (empuñadura auxiliar) y sujete la herramienta firmemente por ambas empuñaduras laterales y del interruptor durante las operaciones.

MANTENIMIENTO

⚠ PRECAUCIÓN:

- Almacene la herramienta en posición horizontal para evitar posibles fugas de grasa.

- No utilice nunca gasolina, bencina, disolvente, alcohol o similares. Podría producir decoloración, deformación o grietas.

Para mantener la seguridad y la fiabilidad del producto, las reparaciones y el mantenimiento o ajuste deberán ser realizados por los centros de servicio autorizado de Makita, siempre con piezas de repuesto de Makita.

ACCESORIOS OPCIONALES

⚠ PRECAUCIÓN:

- Estos accesorios o aditamentos están recomendados para su uso con la herramienta Makita especificada en este manual. El uso de cualquier otro accesorio o aditamento puede suponer un riesgo de lesiones personales. Utilice el accesorio o aditamento exclusivamente para su uso declarado.

Si necesita información más detallada sobre estos accesorios, consulte con su centro local de servicio de Makita.

- Barreno
- Cortafíos
- Cíncel desincrustador
- Pala para arcilla
- Espolón
- Gafas de seguridad
- Grasa para martillo / implemento
- Accesorio de extracción de polvo

NOTA:

- Algunos elementos de la lista podrán estar incluidos en el paquete de la herramienta como accesorios estándar. Pueden variar de un país a otro.

ENG905-1

Ruido

El nivel de ruido A-ponderado típico determinado de acuerdo con la norma EN60745:

Modelo HM1802

Nivel de presión sonora (L_{pA}): 95 dB (A)
 Nivel de potencia sonora (L_{WA}): 106 dB (A)
 Incerteza (K): 3 dB (A)

Modelo HM1812

Nivel de presión sonora (L_{pA}): 96 dB (A)
 Nivel de potencia sonora (L_{WA}): 107 dB (A)
 Incerteza (K): 3 dB (A)

Póngase protectores en los oídos

ENG900-1

Vibración

El valor total de la vibración (suma de vectores triaxiales) determinado de acuerdo con la norma EN60745:

Modelo HM1802

Modo de trabajo: cincelado
 Emisión de vibración ($a_{h, CHeg}$): 14,0 m/s²
 Incerteza (K): 1,5 m/s²

Modelo HM1812

Modo de trabajo: cincelado
 Emisión de vibración ($a_{h, CHeg}$): 6,5 m/s²
 Incerteza (K): 1,5 m/s²

- El valor de emisión de vibración declarado ha sido medido de acuerdo con el método de prueba estándar y se puede utilizar para comparar una herramienta con otra.
- El valor de emisión de vibración declarado también se puede utilizar en una valoración preliminar de exposición.

⚠ ADVERTENCIA:

- La emisión de vibración durante la utilización real de la herramienta eléctrica puede variar del valor de emisión declarado dependiendo de las formas en las que la herramienta sea utilizada.
- Asegúrese de identificar medidas de seguridad para proteger al operario que estén basadas en una estimación de la exposición en las condiciones reales de utilización (teniendo en cuenta todas las partes del ciclo operativo tal como las veces cuando la herramienta está apagada y cuando está funcionando en vacío además del tiempo de gatillo).

ENH213-9

Para países europeos solamente

Declaración de conformidad CE

Makita declara que la(s) máquina(s) siguiente(s):

Designación de máquina:
 Demolidor Eléctrico

Modelo N°/ Tipo: HM1802, HM1812

Especificaciones: consulte la tabla "ESPECIFICACIONES".

Cumplen con las directivas europeas siguientes:

2000/14/CE, 2006/42/CE

Están fabricadas de acuerdo con las normas o documentos normalizados siguientes:

EN60745

El archivo técnico de acuerdo con la norma 2006/42/CE está disponible en:

Makita, Jan-Baptist Vinkstraat 2, 3070, Bélgica

El procedimiento de valoración de conformidad requerido por la Directiva 2000/14/CE ha sido realizado de acuerdo con el anexo VI.

Organismo facultativo:

TÜV Rheinland LGA Products GmbH
 Tillystraße 2
 D-90431 Nürnberg
 Número de identificación 0197

Modelo HM1802

Nivel de potencia de sonido medido: 106 dB (A)
 Nivel de potencia de sonido garantizado: 108 dB (A)

Modelo HM1812

Nivel de potencia de sonido medido: 108 dB (A)
 Nivel de potencia de sonido garantizado: 110 dB (A)

6.1.2015

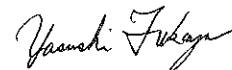

Yasushi Fukaya
 Director

Makita, Jan-Baptist Vinkstraat 2, 3070, Bélgica